

**ΟΙΚΟΝΟΜΙΚΗ ΕΠΙΤΡΟΠΗ
ΔΗΜΟΥ ΚΑΛΑΜΑΤΑΣ**

**ΑΠΟΣΠΑΣΜΑ ΠΡΑΚΤΙΚΟΥ
ΣΥΝΕΔΡΙΑΣΗ 51/2015**

ΑΠΟΦΑΣΗ 431/2015

Στην Καλαμάτα σήμερα, **την 24^η Νοεμβρίου 2015, ημέρα Τρίτη και ώρα 13:00**, στο Δημαρχιακό Κατάστημα της οδού Αριστομένουσ 28, συνέρχεται στην 51η/2015 συνεδρίαση η Οικονομική Επιτροπή του Δήμου Καλαμάτας, μετά την υπ' αριθμ. πρωτ. 56362/20-11-2015 πρόσκληση του κ. Προέδρου, που επιδόθηκε σύμφωνα με το νόμο.

Παραβρίσκονται στη συνεδρίαση αυτή ο κ. Μπούχαλης Δημήτριος, Αντιδήμαρχος Καλαμάτας, Πρόεδρος της Οικονομικής Επιτροπής και από τα τακτικά μέλη οι κ.κ.: 1) Μπασακίδης Νικόλαος, 2) Μπεχράκης Σταμάτης, 3) Μπουζιάνης Παύλος, 4) Νιάρχος Αναστάσιος, 5) Πολίτης Δημήτριος, 6) Φάβας Γεώργιος και 7) Φαββατάς Δημήτριος.

Δεν παραβρίσκεται αν και κλήθηκε νόμιμα, το τακτικό μέλος κ. Ηλιόπουλος Αθανάσιος.

Αφού επιτυγχάνεται έτσι νόμιμη απαρτία, ο Πρόεδρος κηρύσσει την έναρξη της συνεδρίασης.

.....
Στη συνέχεια εισάγεται από τον κ. Πρόεδρο για συζήτηση το 6ο θέμα της ημερήσιας διάταξης με τίτλο :

Έγκριση τεχνικών προδιαγραφών και κατάρτιση όρων διακήρυξης διενέργειας κανονικού ανοιχτού ηλεκτρονικού δημόσιου διαγωνισμού για «Προμήθεια οργάνων και απαραίτητου εξοπλισμού για την πιστοποίηση παιδότοπων Δήμου Καλαμάτας».

Η με αριθμ. πρωτ. 56337/20-11-2015 σχετική εισήγηση του Τμήματος Γεωτεχνικών Έργων της Διεύθυνσης Γεωτεχνικών Υπηρεσιών του Δήμου, η οποία ήταν στο φάκελο του θέματος προς ενημέρωση μαζί με την με α.α. 30/2015 μελέτη του Τμήματος Διαχείρισης Φυσικού Περιβάλλοντος της Διεύθυνσης Γεωτεχνικών για την εν λόγω προμήθεια, έχει αναλυτικά ως εξής:

ΘΕΜΑ: Έγκριση τεχνικών προδιαγραφών και κατάρτιση όρων Διακήρυξης για την διενέργεια κανονικού ανοιχτού ηλεκτρονικού δημόσιου μειοδοτικού διαγωνισμού για την προμήθεια με τίτλο: «Προμήθεια οργάνων και απαραίτητου εξοπλισμού για την πιστοποίηση παιδότοπων Δήμου Καλαμάτας».

Για τη διενέργεια του ανωτέρου διαγωνισμού προμήθειας με τίτλο «**Προμήθεια οργάνων και απαραίτητου εξοπλισμού για την πιστοποίηση παιδότοπων Δήμου Καλαμάτας**» συντάχθηκε η υπ' αρ. 30/2015 μελέτη της Διεύθυνσης Γεωτεχνικών Υπηρεσιών του Δήμου Καλαμάτας, την οποία σας επισυνάπτουμε, προϋπολογισμού 69.993,15 € με Φ.Π.Α. (23%).

Εισηγούμαστε την έγκριση των τεχνικών προδιαγραφών της υπ' αρ. 30/2015 μελέτης, την κατάρτιση των όρων και την σύνταξη της διακήρυξης για την διενέργεια κανονικού ανοιχτού ηλεκτρονικού δημόσιου μειοδοτικού διαγωνισμού προμήθειας με κριτήριο κατακύρωσης τη χαμηλότερη τιμή ανά είδος σύμφωνα με τις διατάξεις του Ν.3463/2006, Υ.Α. 11389/93 ΕΚΠΟΤΑ κ.λ.π.

Ο Διευθυντής Γ.Υ.

**Λιοντήρης Γιάννης
Γεωπόνος M.Sc.**

Η τεχνική έκθεση και η τεχνική περιγραφή με α.α. 30/2015 προαναφερόμενης μελέτης της Διεύθυνσης Γεωτεχνικών Υπηρεσιών έχουν ως εξής:

ΤΕΧΝΙΚΗ ΕΚΘΕΣΗ

Σύμφωνα με την με αριθμό 28492/11-05-2009 Απόφαση του Υπουργείου Εσωτερικών όπως αυτή τροποποιήθηκε με την 27934/11-07-2014 και ισχύει σήμερα, οι Δήμοι οφείλουν να πιστοποιήσουν τις παιδικές χαρές τους σύμφωνα με όσα προβλέπονται στην συγκεκριμένη απόφαση και στα πρότυπα ασφαλείας του ΕΛΟΤ. Σε περίπτωση που δεν πιστοποιηθούν πρέπει να διακοπεί η λειτουργία τους.

Ο Δήμος Καλαμάτας στην προσπάθεια του για την προσαρμογή των παιδικών χαρών του στις παραπάνω απαιτήσεις, συντάσσει αυτή την οικονομικοτεχνική μελέτη αρχικού προϋπολογισμού 69.993,15€ με Φ.Π.Α.

Πρόκειται για μελέτη προμήθειας και τοποθέτησης εξοπλισμού. Ο εξοπλισμός αυτός περιλαμβάνει όργανα, περιφράξεις, καθιστικά, καλαθάκια απορριμμάτων, βρύσες, φωτισμό, πινακίδες κλπ. Ο εξοπλισμός αυτός θα τοποθετηθεί στην παιδική χαρά που βρίσκεται στη Μαρίνα (η οποία θα ανακατασκευαστεί), θα δημιουργηθεί μια νέα παιδική χαρά στην οδό Ερρίκου Σλίμαν και θα τοποθετηθούν όργανα σε αρκετές υφιστάμενες παιδικές χαρές.

Τα χαρακτηριστικά των προς προμήθεια ειδών αναφέρονται στην «ΤΕΧΝΙΚΗ ΠΕΡΙΓΡΑΦΗ» της μελέτης.

Η προμήθεια θα γίνει με ανοικτό δημόσιο ηλεκτρονικό διαγωνισμό με σφραγισμένες προσφορές σύμφωνα με τις διατάξεις της Υπουργικής Απόφασης με αριθμό πρωτ. 11389/8-3-93 «Ενιαίος Κανονισμός Προμηθειών Οργανισμών Τοπικής Αυτοδιοίκησης», κριτήριο κατακύρωσης αποτελεί, εφόσον υπάρχει συμφωνία με τις τεχνικές περιγραφές των ειδών και τους όρους της παρούσας διακήρυξης, η χαμηλότερη τιμή ανά είδος.

Όλα τα όργανα θα πρέπει αν είναι πιστοποιημένα σύμφωνα με τα πρότυπα ασφαλείας της Ευρωπαϊκής Ένωσης Ε.Ν 1176 και να τηρηθούν όσα προβλέπονται στην 28492/11-05-2009 Απόφαση του Υπουργείου Εσωτερικών όπως αυτή τροποποιήθηκε με την 27934/11-07-2014 και ισχύει:

1. Ο εξοπλισμός θα πρέπει να σημαίνεται ευκρινώς, μόνιμα και σε θέση ορατή από το επίπεδο του εδάφους τουλάχιστον με τα ακόλουθα: α) όνομα και διεύθυνση του κατασκευαστή ή του εξουσιοδοτημένου αντιπροσώπου ή του εισαγωγέα ή του διανομέα, β) στοιχεία αναγνώρισης εξοπλισμού (π.χ. κωδικός αριθμός) και έτος κατασκευής, γ) τον αριθμό και την χρονολογία του εφαρμοζόμενου ευρωπαϊκού προτύπου ή του ισοδύναμού του.

2. Για κάθε εξοπλισμό θα πρέπει να παραδίδονται από τον κατασκευαστή/προμηθευτή όσα αναφέρονται στην παράγραφο 6 του προτύπου ΕΛΟΤ EN 1176-1.

Η τοποθέτηση των οργάνων, των περιφράξεων, των καθιστικών, των βρυσών, των φωτιστικών και των κάδων θα γίνεται από συνεργεία του αναδόχου σύμφωνα με τους κανόνες ασφαλείας και με όσα απαιτούν τα πρότυπα ασφαλείας της Ευρωπαϊκής Ένωσης Ε.Ν 1176 με ιδιαίτερη προσοχή κατά την θεμελίωση αυτών και την σύνδεση των επιμέρους μερών του οργάνων.

Η συγκεκριμένη προμήθεια δεν χρειάζεται ένταξη στο Ενιαίο Πρόγραμμα Προμηθειών γιατί όπως φαίνεται στον προϋπολογισμό της μελέτης κανένας από τους κωδικούς αριθμούς που χρησιμοποιούνται δεν περνάει τις εξήντα χιλιάδες (60.000) ευρώ.

Η προμήθεια θα υλοποιηθεί σε δυο φάσεις: οι 60.000,00€ θα απορροφηθούν μέσα στο τρέχον έτος ενώ 10.000,00€ θα απορροφηθούν το 2016. Αν δεν είναι εφικτή η απορρόφηση του συνόλου ή μέρους των ειδών που προβλέπεται για το τρέχον έτος θα μεταφερθεί το υπόλοιπο στο 2016.

Η ψηφισμένη πίστωση για το έτος 2015 είναι 60.000€ η οποία αν δεν προλάβει να απορροφηθεί θα ενταχθεί με τροποποίηση στο επόμενο έτος και θα ενισχυθεί ο αντίστοιχος κωδικός του τεχνικού προγράμματος 2016 που έχει ήδη πίστωση 50.000€.

Για την σύνταξη
Καλαμάτα 11/11/2015

ΧΙΟΥΡΕΑ ΑΙΚΑΤΕΡΙΝΗ
Μ.Sc Γεωπόνος

Θεωρήθηκε
Καλαμάτα 11/11/2015
Ο Δ/ΝΤΗΣ ΓΕΩΤΕΧΝΙΚΩΝ ΥΠΗΡΕΣΙΩΝ

ΛΙΟΝΤΗΡΗΣ ΓΙΑΝΝΗΣ
Μ.Sc Γεωπόνος

ΤΕΧΝΙΚΗ ΠΕΡΙΓΡΑΦΗ

ΓΕΝΙΚΑ

Ο υπό προμήθεια εξοπλισμός θα πρέπει να ανταποκρίνεται στους όρους των προδιαγραφών της μελέτης, να είναι καινούριας κατασκευής, αχρησιμοποίητος, από υλικά άριστης ποιότητας και να ανταποκρίνεται στην χρήση και λειτουργία για την οποία προορίζεται.

Ο διαγωνιζόμενος οφείλει να προσκομίσει πιστοποιητικό συμμόρφωσης με τις απαιτήσεις ασφαλείας της σειράς προτύπων ΕΛΟΤ EN 1176, όπως ορίζεται και από το άρθρο 5, παρ.2 της Υ.Α. 28492-28492/11-05-2009 (ΦΕΚ Β'931/18-5-2009) και όπως αυτή τροποποιήθηκε με την Υ.Α 27934/11-07-2014, (ΦΕΚ Β' 2029/25-07-2014) και προβλέπεται στην παρ. 6.1.2 ξη) του πρότυπου ΕΛΟΤ EN 1176. Στην περίπτωση εξοπλισμού ο οποίος έχει κατασκευαστεί σύμφωνα με τις απαιτήσεις ασφαλείας άλλων προτύπων η προδιαγραφών, ισχύουν τα διαλαμβανόμενα στην παρ.2 του άρθρου 5 της ΥΑ 28492/11-05-2009 (ΦΕΚ 931Β'/18-05-2009), όπως συμπληρώθηκε και τροποποιήθηκε με τις ανωτέρω Υ.Α και ισχύει.

Στις τιμές των προσφορών θα περιλαμβάνεται η μεταφορά και η εγκατάσταση του εξοπλισμού, πλήρους και ετοιμού προς χρήση.

Αποκλίσεις

Τα είδη που περιλαμβάνονται στην παρούσα μελέτη χρειάζεται να είναι απολύτως σύμφωνα με τις ισχύουσες Τεχνικές Προδιαγραφές, ως προς τον τύπο των δραστηριοτήτων που προσφέρουν, τις ηλικιακές ομάδες στις οποίες απευθύνονται και στα υλικά κατασκευής επί ποινή αποκλεισμού.

Οι κατασκευαστικές λεπτομέρειες και τα υλικά συνδεσμολογίας μπορούν να διαφέρουν από τις προδιαγραφόμενες αρκεί να είναι σύμφωνες με όσα προβλέπονται στα πρότυπα ΕΛΟΤ EN 1176 και να μην αλλάζει ο τύπος δραστηριότητας που προσφέρει το όργανο.

Δεν επιτρέπεται απόκλιση στο αναφερόμενο Μέγιστο Ύψος Πτώσης.

1. Μεταλλική κούνια τεσσάρων θέσεων (νηπίων)

Διαστάσεις του οργάνου: Μήκος: 4,40 - 6,60m, Πλάτος: 1,3 - 2,0m, Ενδεικτικό Ύψος: 2,40m.

Χώρος ασφαλείας γύρω από το όργανο: Μήκος: από 5,3 έως 7,9m και Πλάτος: από 4,40 έως 6,6m.

Μέγιστο ύψος πτώσης: 1,5m

Η κούνια προορίζεται για ηλικιακή ομάδα από τριών ετών και άνω, σχετικά με τις δραστηριότητες που προσφέρει και τον τρόπο αιώρησης.

Περιλαμβάνει τα πόδια, την οριζόντια δοκό και τα καθίσματα παιδιών.

Α) Πόδια: Θα αποτελούνται από 3 ζεύγη ελασμάτων θερμής εξέλασης διατομής τουλάχιστον 2'' σχήματος «Λ»

Β) Οριζόντια δοκός: Θα είναι κατασκευασμένη από έλασμα θερμής εξέλασης διατομής τουλάχιστον 2,5''. Στην κάτω επιφάνεια της οριζόντιας δοκού θα υπάρχουν 8 κουζινέτα για τα κρεμαστούν τα καθίσματα.

Γ) Καθίσματα νηπίων: Θα έχουν εργονομική σχεδίαση και μαλακές επιφάνειες ανάμεσα στα πόδια και γύρω από τη μέση, σχήμα πάνας νηπίου που θα φέρει δύο ομοιογενή ανοίγματα τα οποία επιτρέπουν τη χρήση σε παιδιά μεγαλύτερου όγκου και σε παιδιά με ειδικές ανάγκες. Έχουν αντιολισθητική επιφάνεια, ενισχυμένη εσωτερικά με χαλυβδοέλασμα καθιστώντας το υψηλής αντοχής - άθραυστο. Το κάθισμα είναι κατασκευασμένο με τέτοιο τρόπο ώστε να αποτρέπει την πτώση του παιδιού και παρέχει υποστήριξη στο πίσω μέρος του. Οι αεροθάλαμοι που υπάρχουν στην κάτω επιφάνεια, τα κάνουν πιο μαλακά και ελαχιστοποιούν τον κίνδυνο τραυματισμού σε περίπτωση πρόσκρουσης.

Τα πλαστικά στοιχεία του εξοπλισμού θα έχουν κατασκευασθεί από πολυαιθυλένιο ή πολυπροπυλένιο, αντοχής στην υπεριώδη ακτινοβολία και τις αντίξοες καιρικές συνθήκες. Όλες οι βίδες άνω των 5mm., οι οποίες εξέρχουν από τον εξοπλισμό θα καλύπτονται από πλαστικές τάπες πολυπροπυλενίου.

Τα μεταλλικά στοιχεία που χρησιμοποιούνται για την κατασκευή του εξοπλισμού είναι κατασκευασμένα από μέταλλα είτε θερμογαλβανισμένα, είτε ηλεκτρογαλβανισμένα. Οι διαστάσεις και οι διατομές των μεταλλικών στοιχείων είναι επαρκείς για να δεχτούν τα φορτία για τα οποία έχουν μελετηθεί και ώστε να αντέχουν στη διάβρωση και σε αντίξοες καιρικές συνθήκες.

Το όργανο θα είναι βαμμένο ηλεκτροστατικά με υλικά βαφής μη τοξικά, μη αναφλέξιμα και σύμφωνα με τις προδιαγραφές της Ευρωπαϊκής Ένωσης για τα παιδικά παιχνίδια.

Το συγκεκριμένο όργανο θα πρέπει να είναι πιστοποιημένο κατά EN 1176 από αναγνωρισμένο οργανισμό πιστοποίησης, επί ποινή αποκλεισμού.

Πάνω στον εξοπλισμό παιδικής χαράς πρέπει να υπάρχει τοποθετημένη πινακίδα που θα περιλαμβάνει τις ακόλουθες πληροφορίες: α) επωνυμία και διεύθυνση του κατασκευαστή ή αντιπροσώπου ή εισαγωγέα ή του διανομέα. β) Στοιχεία αναγνώρισης εξοπλισμού(π.χ. κωδικός αριθμός) και έτος κατασκευής. γ) Τον αριθμό και τη χρονολογία του εφαρμοζόμενου ευρωπαϊκού προτύπου ή ισοδύναμου του. δ) Για κάθε εξοπλισμό πρέπει να παραδίδονται από τον κατασκευαστή/προμηθευτή όσα αναφέρονται στην παράγραφο 6 του προτύπου ΕΛΟΤ EN 1176-1.

2. Μεταλλική κούνια τεσσάρων θέσεων (2νηπίων και 2παιδών)

Διαστάσεις του οργάνου: Μήκος: 4,40 - 6,60m, Πλάτος: 1,3 - 2,0m, Ενδεικτικό Ύψος: 2,40m.

Χώρος ασφαλείας γύρω από το όργανο: Μήκος: από 5,3 έως 7,9m και Πλάτος: από 4,40 έως 6,6m.

Μέγιστο ύψος πτώσης: 1,5m

Η κούνια προορίζεται για ηλικιακή ομάδα από τριών ετών και άνω, σχετικά με τις δραστηριότητες που προσφέρει και τον τρόπο αιώρησης.

Περιλαμβάνει τα πόδια, την οριζόντια δοκό και τα καθίσματα παιδών.

Α) Πόδια: Θα αποτελούνται από 3 ζεύγη ελασμάτων θερμής εξέλασης διατομής τουλάχιστον 2'' σχήματος «Λ»

Β) Οριζόντια δοκός: Θα είναι κατασκευασμένη από έλασμα θερμής εξέλασης διατομής τουλάχιστον 2,5''. Στην κάτω επιφάνεια της οριζόντιας δοκού θα υπάρχουν 8 κουζινέτα για τα κρεμαστούν τα καθίσματα.

Γ) Καθίσματα παιδών: Θα αποτελούνται από επίπεδο κάθισμα βαρέως τύπου, κατασκευασμένο εσωτερικά από επίπεδο χαλύβδινο έλασμα και θα φέρει μεταλλικούς φορμαρισμένους συνδέσμους οι οποίοι θα είναι διαμέτρου 7-8 mm., κατασκευασμένοι από ανοξείδωτο χάλυβα. Η εξωτερική κατασκευή του καθίσματος θα είναι από φορμαρισμένο μαλακό αναπαυτικό, μαύρο καουτσούκ. Θα παρέχουν υψηλή αντοχή ενάντια στα διάφορα χημικά, σταθεροποιητές ενάντια στην υπεριώδη ακτινοβολία, θα είναι βραδυφλεγή και θα παρέχουν αντιστατική προστασία. Οι γάντζοι στήριξης θα είναι από ανοξείδωτο χάλυβα γαλβανισμένο εν θερμώ με αλυσίδα στενών κρίκων 5-6 mm

Δ) Καθίσματα νηπίων: Θα έχουν εργονομική σχεδίαση και μαλακές επιφάνειες ανάμεσα στα πόδια και γύρω από τη μέση, σχήμα πάνας νηπίου που θα φέρει δύο ομοιογενή ανοίγματα τα οποία επιτρέπουν τη χρήση σε παιδιά μεγαλύτερου όγκου και σε παιδιά με ειδικές ανάγκες. Έχουν αντιολισθητική επιφάνεια, ενισχυμένη εσωτερικά με χαλυβδοέλασμα καθιστώντας το υψηλής αντοχής - άθραυστο. Το κάθισμα είναι κατασκευασμένο με τέτοιο τρόπο ώστε να αποτρέπει την πτώση του παιδιού και παρέχει υποστήριξη στο πίσω μέρος του. Οι αεροθάλαμοι που υπάρχουν στην κάτω επιφάνεια, τα κάνουν πιο μαλακά και ελαχιστοποιούν τον κίνδυνο τραυματισμού σε περίπτωση πρόσκρουσης.

Τα πλαστικά στοιχεία του εξοπλισμού θα έχουν κατασκευασθεί από πολυαιθυλένιο ή πολυπροπυλένιο, αντοχής στην υπεριώδη ακτινοβολία και τις αντίξοες καιρικές συνθήκες. Όλες οι βίδες άνω των 5mm., οι οποίες εξέρχουν από τον εξοπλισμό θα καλύπτονται από πλαστικές τάπες πολυπροπυλενίου.

Τα μεταλλικά στοιχεία που χρησιμοποιούνται για την κατασκευή του εξοπλισμού είναι κατασκευασμένα από μέταλλα είτε θερμογαλβανισμένα, είτε ηλεκτρογαλβανισμένα. Οι διαστάσεις και οι διατομές των μεταλλικών στοιχείων είναι επαρκείς για να δεχτούν τα φορτία για τα οποία έχουν μελετηθεί και ώστε να αντέχουν στη διάβρωση και σε αντίξοες καιρικές συνθήκες.

Το όργανο θα είναι βαμμένο ηλεκτροστατικά με υλικά βαφής μη τοξικά, μη αναφλέξιμα και σύμφωνα με τις προδιαγραφές της Ευρωπαϊκής Ένωσης για τα παιδικά παιχνίδια.

Το συγκεκριμένο όργανο θα πρέπει να είναι πιστοποιημένο κατά EN 1176 από αναγνωρισμένο οργανισμό πιστοποίησης, επί ποινή αποκλεισμού.

Πάνω στον εξοπλισμό παιδικής χαράς πρέπει να υπάρχει τοποθετημένη πινακίδα που θα περιλαμβάνει τις ακόλουθες πληροφορίες: α) επωνυμία και διεύθυνση του κατασκευαστή ή αντιπροσώπου ή εισαγωγέα ή του διανομέα. β) Στοιχεία αναγνώρισης εξοπλισμού (π.χ. κωδικός αριθμός) και έτος κατασκευής. γ) Τον αριθμό και τη χρονολογία του εφαρμοζόμενου ευρωπαϊκού προτύπου ή ισοδύναμου του. δ) Για κάθε εξοπλισμό πρέπει να παραδίδονται από τον κατασκευαστή/προμηθευτή όσα αναφέρονται στην παράγραφο 6 του προτύπου ΕΛΟΤ EN 1176-1.

3. Μεταλλική κούνια τεσσάρων θέσεων (παιδών)

Διαστάσεις του οργάνου: Μήκος: 4,40 - 6,60m, Πλάτος: 1,3 - 2,0m, Ενδεικτικό Ύψος: 2,40m.

Χώρος ασφαλείας γύρω από το όργανο: Μήκος: από 5,3 έως 7,9m και Πλάτος: από 4,40 έως 6,6m.

Μέγιστο ύψος πτώσης: 1,5m

Η κούνια προορίζεται για ηλικιακή ομάδα από τριών ετών και άνω, σχετικά με τις δραστηριότητες που προσφέρει και τον τρόπο αιώρησης.

Περιλαμβάνει τα πόδια, την οριζόντια δοκό και τα καθίσματα παιδών.

A) Πόδια: Θα αποτελούνται από 3 ζεύγη ελασμάτων θερμής εξέλασης διατομής τουλάχιστον 2'' σχήματος «Λ»

B) Οριζόντια δοκός: Θα είναι κατασκευασμένη από έλασμα θερμής εξέλασης διατομής τουλάχιστον 2,5''. Στην κάτω επιφάνεια της οριζόντιας δοκού θα υπάρχουν 8 κουζινέτα για τα κρεμαστούν τα καθίσματα.

Γ) Καθίσματα παιδών: Θα αποτελούνται από επίπεδο κάθισμα βαρέως τύπου, κατασκευασμένο εσωτερικά από επίπεδο χαλύβδινο έλασμα και θα φέρει μεταλλικούς φορμαρισμένους συνδέσμους οι οποίοι θα είναι διαμέτρου 7-8 mm., κατασκευασμένοι από ανοξείδωτο χάλυβα. Η εξωτερική κατασκευή του καθίσματος θα είναι από φορμαρισμένο μαλακό αναπαυτικό, μαύρο καουτσούκ. Θα παρέχουν υψηλή αντοχή ενάντια στα διάφορα χημικά, σταθεροποιητές ενάντια στην υπεριώδη ακτινοβολία, θα είναι βραδυφλεγή και θα παρέχουν αντιστατική προστασία. Οι γάντζοι στήριξης θα είναι από ανοξείδωτο χάλυβα γαλβανισμένο εν θερμώ με αλυσίδα στενών κρίκων 5-6 mm

Τα πλαστικά στοιχεία του εξοπλισμού θα έχουν κατασκευασθεί από πολυαιθυλένιο ή πολυπροπυλένιο, αντοχής στην υπεριώδη ακτινοβολία και τις αντίξοες καιρικές συνθήκες. Όλες οι βίδες άνω των 5mm., οι οποίες εξέχουν από τον εξοπλισμό θα καλύπτονται από πλαστικές τάπες πολυπροπυλενίου.

Τα μεταλλικά στοιχεία που χρησιμοποιούνται για την κατασκευή του εξοπλισμού είναι κατασκευασμένα από μέταλλα είτε θερμογαλβανισμένα, είτε ηλεκτρογαλβανισμένα. Οι διαστάσεις και οι διατομές των μεταλλικών στοιχείων είναι επαρκείς για να δεχτούν τα φορτία για τα οποία έχουν μελετηθεί και ώστε να αντέχουν στη διάβρωση και σε αντίξοες καιρικές συνθήκες.

Το όργανο θα είναι βαμμένο ηλεκτροστατικά με υλικά βαφής μη τοξικά, μη αναφλέξιμα και σύμφωνα με τις προδιαγραφές της Ευρωπαϊκής Ένωσης για τα παιδικά παιχνίδια.

Το συγκεκριμένο όργανο θα πρέπει να είναι πιστοποιημένο κατά EN 1176 από αναγνωρισμένο οργανισμό πιστοποίησης, επί ποινή αποκλεισμού.

Πάνω στον εξοπλισμό παιδικής χαράς πρέπει να υπάρχει τοποθετημένη πινακίδα που θα περιλαμβάνει τις ακόλουθες πληροφορίες: α) επωνυμία και διεύθυνση του κατασκευαστή ή

αντιπροσώπου ή εισαγωγή ή του διανομέα. β) Στοιχεία αναγνώρισης εξοπλισμού (π.χ. κωδικός αριθμός) και έτος κατασκευής. γ) Τον αριθμό και τη χρονολογία του εφαρμοζόμενου ευρωπαϊκού προτύπου ή ισοδύναμου του. δ) Για κάθε εξοπλισμό πρέπει να παραδίδονται από τον κατασκευαστή/προμηθευτή όσα αναφέρονται στην παράγραφο 6 του προτύπου ΕΛΟΤ EN 1176-1.

4. Μεταλλική τραμπάλα δυο θέσεων

Διαστάσεις του οργάνου: Μήκος: 2,10-2,60m, Πλάτος: 0,30-0,60m, Ενδεικτικό Ύψος: 0,50m.

Χώρος ασφαλείας γύρω από το όργανο: Μήκος: από 4,5 έως 5,50m και Πλάτος: από 2,50 έως 3,50m.

Μέγιστο ύψος πτώσης: 0,60m

Το όργανο αποτελείται από: μία μεταλλική βάση, ένα μεταλλικό μηχανισμό κίνησης, μια οριζόντια δοκό και δυο καθίσματα.

Η βάση αποτελείται είτε από δυο ελάσματα θερμής εξέλασης διατομής τουλάχιστον 2½'' τα οποία διαπερνά ένας άξονας με ρουλεμάν είτε από ένα έλασμα θερμής εξέλασης όμοιας διατομής σχήματος «Π» πάνω στο οποίο προσαρμόζεται ο μηχανισμός κίνησης.

Η οριζόντια δοκός αποτελείται από ένα έλασμα θερμής εξέλασης διατομής τουλάχιστον 2½'' και πάχους τουλάχιστον 3mm. Στα δύο άκρα της είναι προσαρμοσμένα τα καθίσματα της τραμπάλας τα οποία είναι κατασκευασμένα είτε από πολυαιθυλένη είτε από πλακάξ θαλάσσης.

Επίσης στα δύο άκρα της τραμπάλας υπάρχουν μεταλλικές χειρολαβές για τη συγκράτηση των χρηστών. Οι χειρολαβές αυτές είναι ελάσματα θερμής εξέλασης διατομής τουλάχιστον ¾''.

Τα πλαστικά στοιχεία του εξοπλισμού θα έχουν κατασκευασθεί από πολυαιθυλένιο ή πολυπροπυλένιο, αντοχής στην υπεριώδη ακτινοβολία και τις αντίξοες καιρικές συνθήκες. Όλες οι βίδες άνω των 5mm, οι οποίες εξέρχουν από τον εξοπλισμό θα καλύπτονται από πλαστικές τάπες πολυπροπυλενίου.

Τα μεταλλικά στοιχεία που χρησιμοποιούνται για την κατασκευή του εξοπλισμού είναι κατασκευασμένα από μέταλλα είτε θερμογαλβανισμένα, είτε ηλεκτρογαλβανισμένα. Οι διαστάσεις και οι διατομές των μεταλλικών στοιχείων είναι επαρκείς για να δεχτούν τα φορτία για τα οποία έχουν μελετηθεί και ώστε να αντέχουν στη διάβρωση και σε αντίξοες καιρικές συνθήκες.

Το όργανο θα είναι βαμμένο ηλεκτροστατικά με υλικά βαφής μη τοξικά, μη αναφλέξιμα και σύμφωνα με τις προδιαγραφές της Ευρωπαϊκής Ένωσης για τα παιδικά παιχνίδια.

Για την πάκτωση του οργάνου θα πρέπει να ακολουθηθούν αυτά που προβλέπονται στα πρότυπα EN 1176.

Το συγκεκριμένο όργανο θα πρέπει να είναι πιστοποιημένο κατά EN 1176 από αναγνωρισμένο οργανισμό πιστοποίησης.

Πάνω στο παιχνίδι πρέπει να υπάρχει τοποθετημένη πινακίδα που θα περιλαμβάνει τις ακόλουθες πληροφορίες: α) επωνυμία και διεύθυνση, έτος κατασκευής και αριθμό σειράς παραγωγής, β) ελάχιστη και μέγιστη ηλικία των παιδιών, γ) μέγιστο αριθμό χρηστών και δ) αναφορά στα πρότυπα της σειράς ΕΛΟΤ EN 1176 και EN 1177 ή ισοδύναμα αυτών.

5. Παιχνίδι ελατηρίου (μονό)

Διαστάσεις του οργάνου: Μήκος: 0,60-1,10m Πλάτος: 0,20-0,40m, Ενδεικτικό ύψος: 0,80m

Χώρος ασφαλείας γύρω από το όργανο: Μήκος: 2,10-3,60m και Πλάτος: 1,80-3,00m.

Μέγιστο ύψος πτώσης: < 700mm

Το όργανο προορίζεται για ηλικιακή ομάδα από δύο ετών και άνω, ενώ σχετικά με τις δραστηριότητες που προσφέρει και τον τρόπο ταλάντωσης.

Το όργανο μπορεί να έχει διαφορετικά θεματικά σχήματα (σκύλος, πάπια, δελφίνι, σκίουρος, μοτοσυκλέτα κλπ) και θα αποτελείται από: μία μεταλλική βάση πάκτωσης, ένα μεταλλικό ελατήριο και το κυρίως μέρος του.

Το κυρίως μέρος αποτελείται από ειδικά πανέλα HPL (τύπου MEG) πάχους τουλάχιστον 18mm, τα οποία συναρμολογούμενα μεταξύ τους μας δίνουν την τελική μορφή του οργάνου. Φέρει στον κορμό του πλαστικές χειρολαβές και αναβολείς για μεγαλύτερη ασφάλεια κατά τη χρήση του οργάνου.

Για την σύνδεση του φορέα με την βάση χρησιμοποιείτε κατάλληλα διαμορφωμένο μεταλλικό έλασμα (στραντζαριστό) πάχους 4mm. Το έλασμα θα έχει διπλή διαμόρφωση σχήματος 'Π' με εξωτερικές προεξοχές. Στο εσωτερικού του 'Π' τοποθετείτε ο φορέας καθώς και τέσσερις αποστάτες (spacers) κατασκευασμένοι από υψηλής πυκνότητας πολυαιθυλένιο πάχους 19mm. Στις τέσσερις ειδικά διαμορφωμένες προεξοχές του ελάσματος στερεώνεται το κάθισμα του οργάνου. Στη μέση περίπου του κύριου μέρους εφαρμόζεται κάθισμα κατασκευασμένο από HPL πάχους 12mm. 12mm, διαστάσεων 330 x 300 mm περίπου. Το κάθισμα στερεώνεται στο μεταλλικό έλασμα διαμέσω τεσσάρων κοχλιών, ειδικά διαμορφωμένης κεφαλής (φρεζάτη) ώστε να μην προεξέχει από την επιφάνεια του καθίσματος.

Η βάση του ελατήριου θα αποτελείται από ελατήριο ύψους 400 mm, διαμέτρου 200 mm και πάχους σπείρας 20 mm, δύο μεταλλικά καπάκια σύσφιξης (άνω και κάτω καπάκι) και πλάκα αγκύρωσης. Η πλάκα αγκύρωσης θα τοποθετείται στο έδαφος, μέσα σε σκυρόδεμα ικανού βάθους, το οποίο αφήνεται να στερεοποιηθεί πριν τη συναρμολόγηση. Κατά τη συναρμολόγηση ο φορέας, το κάθισμα και το ελατήριο βιδώνεται πάνω στην πλάκα αγκύρωσης, μέσω της κάτω πλάκας σύσφιξης. Το ελατήριο θα πρέπει είναι σχεδιασμένο και κατασκευασμένο ακολουθώντας τα πρότυπα EN1176 έτσι ώστε να αποτρέπεται η στρέψη και η δίπλωση καθώς και ο εγκλωβισμός των δακτύλων κατασκευασμένο από ατσάλι.

Οι έγχρωμες επιφάνειες θα είναι κατασκευασμένες από HPL. Το HPL (High Pressure Laminate-Τύπου MEG) είναι υλικό ανθεκτικό στις πιο ακραίες κλιματολογικές συνθήκες και βανδαλισμούς, με ελάχιστες απαιτήσεις συντήρησης και εύκολο στον καθαρισμό από graffiti. Θα αποτελείται από κυτταρινικές ίνες, εμποτισμένες σε φαινολικές ρητίνες, συγκολλημένες σε συνθήκες υψηλής πίεσης και θερμοκρασίας. Η εξωτερική επιφάνεια θα συγκροτείται από έγχρωμο διακοσμητικό φύλλο, εμποτισμένο σε αμινοπλαστικές ρητίνες, και αδιάβροχο επικάλυμμα, ανθεκτικό στην ηλιακή ακτινοβολία. Το HPL θα συνοδεύεται από γραπτή εγγύηση καλής λειτουργίας του συμμετέχοντος, διάρκειας 10 ετών για το χρώμα και την επιφάνεια του υλικού και 20 ετών για την μηχανική του αντοχή. Όλες οι εκτεθειμένες άκρες να είναι στρογγυλεμένες, ώστε να μην υπάρχουν αιχμηρά άκρα.

Τα πλαστικά στοιχεία του εξοπλισμού θα έχουν κατασκευασθεί από πολυαιθυλένιο ή πολυπροπυλένιο, μεγάλης αντοχής στην υπεριώδη ακτινοβολία και τις αντίξοες καιρικές συνθήκες και θα φέρουν σταθεροποιητές για την προστασία από τις υπεριώδεις ακτινοβολίες του ήλιου. Όλες οι βίδες άνω των 5mm., οι οποίες εξέχουν από τον εξοπλισμό θα καλύπτονται από πλαστικές τάπες πολυπροπυλενίου.

Τα μεταλλικά στοιχεία που θα χρησιμοποιηθούν για την κατασκευή του εξοπλισμού είναι κατασκευασμένα από μέταλλα είτε θερμογαλβανισμένα, είτε ηλεκτρογαλβανισμένα. Οι διαστάσεις και οι διατομές των μεταλλικών στοιχείων πρέπει να είναι επαρκείς για να δεχτούν τα φορτία για τα οποία έχουν μελετηθεί και ώστε να αντέχουν στη διάβρωση και σε αντίξοες καιρικές συνθήκες.

Τα μεταλλικά μέρη του οργάνου θα είναι βαμμένα ηλεκτροστατικά με υλικά βαφής μη τοξικά, μη αναφλέξιμα και σύμφωνα με τις προδιαγραφές της Ευρωπαϊκής Ένωσης για τα παιδικά παιχνίδια.

Τα βερνίκια και τα χρώματα για τα ξύλινα μέρη θα είναι κατάλληλα για εξωτερική χρήση και δεν θα περιέχουν μόλυβδο, χρώμιο, κάδμιο ή άλλα βαρέα μέταλλα.

Οι βάσεις πάκτωσης θα τοποθετούνται στο πέλμα (κάτω πλευρά) των υποστυλωμάτων προς αποφυγή της δημιουργίας υγρασίας ανάμεσα στο ξύλο και το μέταλλο. Συνολικά η κατασκευή πρέπει να είναι γαλβανισμένη εν θερμώ ώστε να είναι ανθεκτική σε υγρασία και λοιπές καιρικές συνθήκες. Η στήριξη του οργάνου να μπορεί να πραγματοποιηθεί με πάκτωση.

Το συγκεκριμένο όργανο θα πρέπει να είναι πιστοποιημένο κατά EN 1176 από αναγνωρισμένο οργανισμό πιστοποίησης, επί ποινή αποκλεισμού.

Πάνω στον εξοπλισμό παιδικής χαράς πρέπει να υπάρχει τοποθετημένη πινακίδα που θα περιλαμβάνει τις ακόλουθες πληροφορίες: α) επωνυμία και διεύθυνση του κατασκευαστή ή αντιπροσώπου ή εισαγωγέα ή του διανομέα. β) Στοιχεία αναγνώρισης εξοπλισμού(π.χ. κωδικός αριθμός) και έτος κατασκευής. γ) Τον αριθμό και τη χρονολογία του εφαρμοζόμενου ευρωπαϊκού προτύπου ή ισοδύναμου του. δ) Για κάθε εξοπλισμό πρέπει να παραδίδονται από τον κατασκευαστή/προμηθευτή όσα αναφέρονται στην παράγραφο 6 του προτύπου ΕΛΟΤ EN 1176-1.

6. Τσουλήθρα παιδών με ύψος παταριού 1,25εκ.

Διαστάσεις του οργάνου: Μήκος: 2,50-3,50m, Πλάτος: 0,40-0,90m, Ενδεικτικό Ύψος:2,20m.

Χώρος ασφαλείας γύρω από το όργανο: Μήκος: από 5,5 έως 6,5m και Πλάτος: από 3,00 έως 4,00m.

Μέγιστο ύψος πτώσης: 1,25m

Η μεταλλική τσουλήθρα θα περιλαμβάνει:

Σκελετό που αποτελείται από τις κουπαστές και την κλίμακα ανόδου

Πατάρι

Αύλακα τσουλήθρας.

Ο σκελετός με τις κουπαστές έχει θεματική μορφή με καμπύλες. Απαρτίζεται από δύο παράλληλους καμπύλους μεταλλικούς σωλήνες Φ60mm πάνω στους οποίους προσαρμόζεται η υπόλοιπη θεματική μορφή από καμπυλωμένους σωλήνες Φ33,7mm. Η σύνθεση με τις καμπύλες σωλήνες είναι έτσι κατασκευασμένη ώστε να δημιουργούνται κενά, κάποια από τα οποία πληρώνονται με κομμάτια από HPL σε διάφορα χρώματα.

Τα σκαλοπάτια της κλίμακας ανόδου κατασκευάζονται από σωλήνα Φ33,7mm πάχους 2mm και είναι συγκολλημένα στον πλευρικό άξονα της σκάλας. Κατά μήκος της κλίμακας ανόδου κατασκευάζεται κουπαστή ασφαλείας με το ανάλογο κιγκλίδωμα από σωλήνα Φ26,9mm πάχους 2mm.

Το πατάρι κατασκευάζεται από αντιολισθητικό HPL διαστάσεων 570 x 570 x 20mm. Το πατάρι φέρει κατάλληλα κιγκλιδώματα ασφαλείας από σωλήνα Φ33,7mm πάχους 2mm και δύο πλευρικά φράγματα προστασίας πτώσεων κατασκευασμένα από πλακάξ πάχους 15mm.

Η τσουλήθρα αποτελείται από την σκάφη, τα πλαϊνά ασφαλείας, την μπάρα κρατήματος, τις κουπαστές και τη βάση. Η σκάφη έχει μήκος 2500mm, πλάτος 450mm και κατασκευάζεται από ανοξείδωτο χάλυβα. Είναι διαμήκως στραντζαρισμένη στις δύο μεγάλες πλευρές και φέρει οπές μέσω των οποίων βιδώνεται στις κουπαστές με κατάλληλες βίδες. Οι κουπαστές της τσουλήθρας κατασκευάζονται από HPL πάχους 18mm. Τα πλαϊνά ασφαλείας σχήματος Γ, κατασκευάζονται από HPL πάχους 12mm. Στο κενό μεταξύ των πλαϊνών ασφαλείας και των υποσυλωμάτων προσαρμόζονται δύο ανοξείδωτες σωλήνες Φ 26,9mm σε κάθε πλευρά. Στο άνω μέρος, σε ύψος 750mm από τη σκάφη, τα πλαϊνά ασφαλείας ενώνονται με την μπάρα κρατήματος κατασκευασμένη από σωλήνα βαρέως τύπου Φ 27mm. Η μπάρα κρατήματος και τα πλαϊνά αναγκάζουν το παιδί να βρεθεί σε καθιστή θέση προκειμένου να κατέβει από την τσουλήθρα.

Για την πάκτωση ή τη στήριξη της τσουλήθρας κατασκευάζονται ειδικά τεμάχια από λάμα πάχους 3mm και σωλήνα Φ 21,3mm, πάχους 2mm τα οποία στερεώνονται με γαλβανιζέ κασονόβιδες στις κουπαστές της τσουλήθρας .

7. Διπλή μεταλλική τσουλήθρα νηπίων

Διαστάσεις του οργάνου: Μήκος: 3,40-4,40m, Πλάτος: 1,90-2,50m, Ενδεικτικό Ύψος:1,80m.

Χώρος ασφαλείας γύρω από το όργανο: Μήκος: από 7,3 έως 8,4m και Πλάτος: από 4,50 έως 5,50m.

Μέγιστο ύψος πτώσης: 1,00m

Η μεταλλική τσουλήθρα θα περιλαμβάνει:

Μεταλλική σκάλα ύψους αντίστοιχου με αυτό της τσουλήθρας

Δύο αύλακες τσουλήθρας
Προστατευτικό εισόδου τσουλήθρας
Πατάρι με τέσσερις μεταλλικές κολώνες

Το πατάρι κατασκευάζεται εξ' ολοκλήρου από μεταλλικό σκελετό. Οι βάσεις (κολώνες) είναι κατασκευασμένες από χαλυβδοσωλήνα St-37 διατομής Φ60X1300mm ενώ το πάτωμα είναι κατασκευασμένο από λαμαρίνα αντλιοθητική μορφής "κριθαράκι" St-37 πάχους 3 mm. Περιμετρικά το πάτωμα καλύπτεται με πλακάξ θαλάσσης 21 mm. Οι βάσεις του παταριού (κολώνες) εγκαθίστανται στο έδαφος σε οπές βάθους 450mm περίπου.

Η σκάλα κατασκευάζεται από λαμαρίνα αντλιοθητική μορφής "κριθαράκι" St-37 πάχους 3 mm και αποτελείται από πέντε (5) σκαλοπάτια διαστάσεων 150X150. Σε όλο το μήκος της σκάλας υπάρχει μεταλλική κουπαστή κατασκευασμένη από χαλυβδοσωλήνα St-37 διατομής Φ33 και Φ26.

Οι τσουλήθρες έχουν ύψος 900mm, πλάτος 540mm και συνολικό μήκος ολίσθησης 1450mm. Είναι τοποθετημένες στην πλαϊνή από την σκάλα πλευρά του παταριού και η πρόσβαση στην είσοδό τους γίνεται από μία μπάρα κρατήματος διατομής Φ33. Στην αρχή της ζώνης εισόδου βρίσκονται τοποθετημένα δύο προστατευτικά κατασκευασμένα από πλακάξ θαλάσσης πάχους 21mm τα οποία προσφέρουν πλευρική προστασία. Η ζώνη ολίσθησης της τσουλήθρας αποτελείται από 2 πλευρικά προστατευτικά τοποθετημένα σε όλο το μήκος ολίσθησης, κατασκευασμένα από πλακάξ θαλάσσης πάχους 30mm, εγκάρσια στα οποία τοποθετείται ανοξείδωτη (INOX) λαμαρίνα διαστάσεων 1500X500X1,5mm. Για την στήριξη της λαμαρίνας και για μεγαλύτερη αντοχή σε δυναμικές καταπονήσεις, τοποθετούνται κάτω από αυτή, λωρίδες πλακάξ θαλάσσης πάχους 15mm και ενισχύσεις από χαλυβδοσωλήνα St-37 διατομής Φ26X2mm. Στην αρχή της ζώνης εξόδου της τσουλήθρας τοποθετείται μία βάση αντιστήριξης ύψους 700mm κατασκευασμένη από χαλυβδοσωλήνα Φ33X2mm & Φ21X2mm, η οποία χρησιμοποιείται και για την αγκύρωση της τσουλήθρας στο έδαφος.

Τα πλακάξ θαλάσσης είναι εμποτισμένα σε ειδικές κόλλες και ρινίσματα σιδήρου, με ανθεκτικό εξωτερικό φιλμ μεγάλης αντοχής, είναι αντλιοθητικό και δοκιμασμένο σε αντίξοες καιρικές συνθήκες.

Τα πλαστικά στοιχεία του εξοπλισμού θα έχουν κατασκευασθεί από πολυαιθυλένιο ή πολυπροπυλένιο, αντοχής στην υπεριώδη ακτινοβολία και τις αντίξοες καιρικές συνθήκες. Όλες οι βίδες άνω των 5mm., οι οποίες εξέρχουν από τον εξοπλισμό θα καλύπτονται από πλαστικές τάπες πολυπροπυλενίου.

Τα μεταλλικά στοιχεία που χρησιμοποιούνται για την κατασκευή του εξοπλισμού είναι κατασκευασμένα από μέταλλα είτε θερμογαλβανισμένα, είτε ηλεκτρογαλβανισμένα. Οι διαστάσεις και οι διατομές των μεταλλικών στοιχείων είναι επαρκείς για να δεχτούν τα φορτία για τα οποία έχουν μελετηθεί και ώστε να αντέχουν στη διάβρωση και σε αντίξοες καιρικές συνθήκες.

Τα μεταλλικά μέρη του οργάνου θα είναι βαμμένα ηλεκτροστατικά με υλικά βαφής μη τοξικά, μη αναφλέξιμα και σύμφωνα με τις προδιαγραφές της Ευρωπαϊκής Ένωσης για τα παιδικά παιχνίδια. Τα βερνίκια και τα χρώματα για τα ξύλινα μέρη θα είναι κατάλληλα για εξωτερική χρήση και δεν θα περιέχουν μόλυβδο, χρώμιο, κάδμιο ή άλλα βαρέα μέταλλα.

Για την πάκτωση του οργάνου θα πρέπει να ακολουθηθούν αυτά που προβλέπονται στα πρότυπα EN 1176.

Το συγκεκριμένο όργανο θα πρέπει να είναι πιστοποιημένο κατά EN 1176 από αναγνωρισμένο οργανισμό πιστοποίησης.

Πάνω στο παιχνίδι πρέπει να υπάρχει τοποθετημένη πινακίδα που θα περιλαμβάνει τις ακόλουθες πληροφορίες: α) επωνυμία και διεύθυνση, έτος κατασκευής και αριθμό σειράς παραγωγής, β) ελάχιστη και μέγιστη ηλικία των παιδιών, γ) μέγιστο αριθμό χρηστών και δ) αναφορά στα πρότυπα της σειράς ΕΛΟΤ EN 1176 και EN 1177 ή ισοδύναμα αυτών.

8. Δάπεδα 4,5εκ.

Τα υλικά κατασκευής θα είναι ρινίσματα ανακυκλωμένων ελαστικών και πολυμερισμένη πολυουρεθάνη σε πλακίδια κατά DIN 7715 με σύστημα ολικής ποιότητας ISO 9001 και με

πιστοποίηση EN 1177. Το προϊόν οφείλει να εξασφαλίζει το απαραίτητο ύψος πτώσης κατά EN1177:2008 (απαραίτητο ύψος πτώσης τουλάχιστον 1,40m).

Στο επάνω μέρος του δαπέδου θα υπάρχει επιστρωση από έγχρωμο ανακυκλωμένο ελαστικό, ενώ το κάτω μέρος κατασκευάζεται από ανακυκλωμένο υλικό. Το χρώμα του δαπέδου θα είναι μπλε.

Τα πλακίδια συνδέονται μεταξύ τους με ειδικούς πύρους και όπου χρειαστεί επικολλούνται με κόλλα πολυουρεθάνης

Οι διαστάσεις των πλακιδίων είναι 50cm x 50cm x 4,5cm

9. Σύνθετο ξύλινο όργανο (ΑΜΕΑ)

Διαστάσεις του οργάνου: Μήκος: 6,00-7,00m, Πλάτος: 3,50-4,50m, Ενδεικτικό Ύψος:3,50m.

Χώρος ασφαλείας γύρω από το όργανο: Μήκος: από 8,00 έως 10,00m και Πλάτος: από 5,50 έως 6,50m.

Μέγιστο ύψος πτώσης: 1,25m

Το όργανο θα αποτελείται από:

1 στύλος με πάτωμα

1 σκάλα ξύλινη

1 ράμπα αναρρίχησης

1 ράμπα

1 τσουλήθρα 2,5m

3 πλαίσια κουπαστών

1 πλαίσιο εισόδου τσουλήθρας

4 πλακάξ προστασίας

Το όργανο αποτελείται από ένα κεντρικό πύργο, οκτάγωνου σχήματος, από τον οποίο ξεκινούν 4 δραστηριότητες. Ο πύργος αποτελείται από δύο πατάρια (χωρισμένο οκτάγωνο στη μέση), το ένα 1050mm και το άλλο 1250mm. Η πρόσβαση στο όργανο γίνεται από την ξύλινη σκάλα η οποία καταλήγει στο πατάρι ύψους 1050mm και στα δεξιά έχουμε ράμπα μήκους 2890mm. Στα αριστερά, στο πατάρι ύψους 1250mm ξεκινάει η τσουλήθρα μήκους 2450mm, ενώ ευθεία μπροστά από το ίδιο πατάρι είναι η ράμπα αναρρίχησης μήκους 1750mm. Περιμετρικά του πύργου υπάρχουν προστατευτικά πάνελ από HPL 12mm όπως επίσης και στις εκατέρωθεν πλευρές στις δύο ράμπες. Στις εισόδους από κάθε δραστηριότητα είναι τοποθετημένη καμπυλωτή ανοξείδωτη σωλήνα προστασίας διατομής Φ42.

Ο πύργος οκτάγωνου σχήματος χωρισμένος στα δύο αποτελούμενος από δύο (2) πατάρια, το ένα ύψους 1050mm και το άλλο ύψους 1250mm κατασκευάζεται από αντιολισθητικό πλακάξ θαλάσσης πάχους 21mm. Όλη η κατασκευή στηρίζεται σε μία (1) κεντρική μεταλλική κολώνα διατομής Φ42 ύψους 3010mm και έπειτα στις στηρίξεις των επί μέρους στοιχείων του οργάνου.

Η σκάλα αποτελείται από:

Κουπαστές από ανοξείδωτη σωλήνα Φ42. & προστατευτικά πάνελ HPL πάχους 12mm.

Τέσσερα (4) ξύλινα σκαλοπάτια κατασκευασμένα από ξυλεία μεγάλης αντοχής διαστάσεων 610X150mm και πάχους 40mm.

Δύο (2) χαλυβδοελάσματα St-37, γαλβανισμένα εν θερμώ, διατομής 650X60X5mm για την αγκύρωση της στο έδαφος

Η τσουλήθρα έχει ύψος 1250mm, πλάτος 540mm και συνολικό μήκος ολίσθησης 2450mm.

Είναι τοποθετημένη στην απέναντι από την σκάλα πλευρά του παταριού και η πρόσβαση στην είσοδο της γίνεται από μία μπάρα κρατήματος διατομής Φ42. Στην αρχή της ζώνης εισόδου βρίσκονται τοποθετημένα δύο προστατευτικά κατασκευασμένα από HPL 19mm τα οποία προσφέρουν πλευρική προστασία.

Η ζώνη ολίσθησης της τσουλήθρας αποτελείται από 2 πλευρικά προστατευτικά τοποθετημένα σε όλο το μήκος ολίσθησης, κατασκευασμένα από HPL 19mm, εγκάρσια στα οποία τοποθετείται ανοξείδωτη (INOX) λαμαρίνα διαστάσεων 2500X500X1,2mm.

Για την στήριξη της λαμαρίνας και για μεγαλύτερη αντοχή σε δυναμικές καταπονήσεις, τοποθετούνται κάτω από αυτή, λωρίδες πλακάζ θαλάσσης πάχους 15mm και ενισχύσεις από χαλυβδοσωλήνα St-37 διατομής. Φ26X2mm .

Στην αρχή της ζώνη εξόδου της τσουλήθρας τοποθετείται μία βάση αντιστήριξης ύψους 700mm κατασκευασμένη από χαλυβδοσωλήνα Φ33X2mm & Φ21X2mm, η οποία χρησιμοποιείται και για την αγκύρωση της τσουλήθρας στο έδαφος.

Η ράμπα και η ράμπα αναρρίχησης αποτελούνται από έδαφος με πλακάζ θαλάσσης πάχους 21 mm με κουπαστή από ανοξείδωτη σωλήνα Φ42 και προστατευτικά πάνελ από HPL πάχους 12mm.

Τα πλακάζ θαλάσσης είναι εμποτισμένα σε ειδικές κόλλες και ρινίσματα σιδήρου, με ανθεκτικό εξωτερικό φιλμ μεγάλης αντοχής, είναι αντιολισθητικό και δοκιμασμένο σε αντίξοες καιρικές συνθήκες.

Το HPL (πολυστρωματικό φύλλο υψηλής συμπίεσης), αποτελείται από στρώματα ινών κυτταρίνης, οι οποίες εμποτίζονται σε φαινολικές ρητίνες και συνδέονται μεταξύ τους κάτω από συνθήκες μεγάλης πίεσης και θερμοκρασίας. Τα εξωτερικά-επιφανειακά στρώματα αποτελούνται από χρωματιστά φύλλα τα οποία είναι εμποτισμένα σε αμινορητίνες. Η τελική επιφάνεια η οποία προκύπτει από την παραπάνω επεξεργασία, είναι υψηλής πυκνότητας, ομοιογενείς, χημικά αδρανής και με άριστες μηχανικές ιδιότητες.

Αυτές οι ιδιότητες καθιστούν το HPL ιδιαίτερα κατάλληλο για χρήση σε ένα ευρύ φάσμα των εξωτερικών εφαρμογών, λόγω της μεγάλης αντίστασης σε διάβρωση, ηλιακή ακτινοβολία και μηχανικές καταπονήσεις.

Τα πλαστικά εξαρτήματα που χρησιμοποιούνται στα όργανα παιδικής χαράς είναι κατασκευασμένα από πολυαμίδιο και πολυπροπυλένιο. Είναι ακίνδυνα για τα παιδιά, έχουν αντοχή στην υπεριώδη ακτινοβολία και είναι ανακυκλώσιμα. Χρησιμοποιούνται για την κάλυψη κοχλιών, δοκών, στις ενώσεις των σχοινιών και στους μηχανισμούς κίνησης.

Τα μεταλλικά στοιχεία που χρησιμοποιούνται για την κατασκευή είναι από ανοξείδωτο χάλυβα. Οι διαστάσεις των επιμέρους μεταλλικών εξαρτημάτων είναι απόλυτα επαρκής για να δεχθούν τα φορτία για τα οποία έχουν μελετηθεί. Έχουν μεγάλη αντοχή στην διάβρωση και στις μεγάλες αλλαγές θερμοκρασίας.

Για την πάκτωση του οργάνου θα πρέπει να ακολουθηθούν αυτά που προβλέπονται στα πρότυπα EN 1176.

Το συγκεκριμένο όργανο θα πρέπει να είναι πιστοποιημένο κατά EN 1176 από αναγνωρισμένο οργανισμό πιστοποίησης.

Πάνω στο παιχνίδι πρέπει να υπάρχει τοποθετημένη πινακίδα που θα περιλαμβάνει τις ακόλουθες πληροφορίες: α) επωνυμία και διεύθυνση, έτος κατασκευής και αριθμό σειράς παραγωγής, β) ελάχιστη και μέγιστη ηλικία των παιδιών, γ) μέγιστο αριθμό χρηστών και δ) αναφορά στα πρότυπα της σειράς ΕΛΟΤ EN 1176 και EN 1177 ή ισοδύναμα αυτών.

10. Βρύση

Προμήθεια χαλύβδινης βρύσης ο κορμός της οποίας είναι ορθογώνιο παραλληλεπίπεδο με στρογγυλεμένες και λειασμένες γωνίες ύψους 1m περίπου και βάσης 16cm X16cm περίπου.

Πάνω στον κορμό και σε απόσταση περίπου 75cm από το έδαφος υπάρχει μπουτόν χρωμίου ρύθμισης ροής του νερού. Επίσης η βρύση πρέπει να έχει σχάρα για την αποστράγγιση του νερού. Το βάρος της βρύσης πρέπει να μην ξεπερνά τα πενήντα κιλά.

11. Παγκάκι βιδωμένο ή πακτωμένο

Διαστάσεις: Μήκος: τουλάχιστον 1,75m, Πλάτος: τουλάχιστον 0,55m

Το παγκάκι θα αποτελείται από πέντε ξύλα διατομής 45x95mm περίπου, που θα εδράζουν πάνω σε δύο μεταλλικές βάσεις. Οι βάσεις θα είναι σχεδιασμένες έτσι ώστε με την τοποθέτηση των ξύλων το τελικό σχήμα του καθίσματος να είναι ανατομικό. Οι ξύλινες ράβδοι θα σχηματίζουν το κύριο σώμα της κατασκευής καθώς θα βιδώνονται με κατάλληλες βίδες και παξιμάδια ασφαλείας αφήνοντας υπολογισμένα κενά μεταξύ τους. Η πλάτη του παγκακιού θα είναι διαμορφωμένη από δυο τουλάχιστον ξύλινα στοιχεία και μήκους 1,75m περίπου. Το κάθισμα του παγκακιού θα αποτελείται από τρία τουλάχιστον ξύλινα στοιχεία ίδιας διατομής και μήκους.

Τα εξαρτήματα συναρμολόγησης και τα εκτεθειμένα μέρη (π.χ. βίδες στήριξης) θα προστατεύονται από στρογγυλεμένα πλαστικά καλύμματα πολυαιθυλενίου, τα οποία παρέχουν ασφάλεια και προστασία από τραυματισμούς, ενώ συγχρόνως θα αποτελούν διακοσμητικά στοιχεία του εξοπλισμού.

Τα φέροντα ξύλινα στοιχεία θα πρέπει να είναι κατασκευασμένα από εμποτισμένη πεύκη αρκτικού κύκλου, υγρασίας 16-18%. Η ξυλεία θα είναι υλοτομημένη σύμφωνα με το DIN 1052 (Μέρος 1) κλάση A1 που ικανοποιεί τις συνθήκες καταλληλότητας του DIN 4074 (Μέρος 1 & 2 - Πριστή ξυλεία με μεγάλη αντοχή σε φορτίσεις).

Μετά την ξήρανση (τελική υγρασία ξύλου κατά DIN 52183 : 8-12%), η ξυλεία τεμαχίζεται κατά μήκος ώστε να αφαιρεθούν οι μη επιτρεπτοί ρόζοι και οι κάθε είδους δυσμορφίες του ξύλου που επηρεάζουν την αντοχή του και κατόπιν συρράβεται κατά μήκος με οδοντωτή σφήνωση ακολουθώντας την προδιαγραφή 1-10 του DIN 68140.

Η συγκόλληση του ξύλου γίνεται με κόλλες PVA (οξικό πολυβινύλιο) και καταλύτη βασικό ισοκυάνιο, με τα παρακάτω χαρακτηριστικά : α. Αντοχή δεσμών κόλλας : DIN EN 204 - D4 , β. Αντοχή σε υγρασία: DIN 68 705 AW, γ. Αντοχή σε θερμότητα: WATT '91 > 7 N/mm² .

Τα μεταλλικά στοιχεία που θα χρησιμοποιούνται για την κατασκευή του εξοπλισμού (βάσεις, βίδες, σύνδεσμοι κλπ) θα είναι από χάλυβα θερμογαλβανισμένο (με ψευδάργυρο), όπου έχει προηγηθεί προετοιμασία της επιφάνειας με αμμοβολή. Επιπλέον, για την προστασία κατά της σκουριάς και για λόγους αισθητικής, τα μεταλλικά μέρη θα βάφονται ηλεκτροστατικά με πούδρα polyester, δύο στρωμάτων.

Το παγκάκι θα είναι κατασκευασμένο έτσι ώστε να μπορεί να πακτωθεί στο έδαφος.

12. Παγκάκι δέντρου

Το παγκάκι θα είναι κυκλικού σχήματος και θα έχει εξωτερική διάμετρο τουλάχιστον 2,00m και εσωτερική διάμετρο τουλάχιστον 1,00m και ύψος περίπου 0,45m.

Το παγκάκι θα αποτελείται από μεταλλικά και ξύλινα στοιχεία.

Ο μεταλλικός σκελετός θα είναι κατασκευασμένος από κοιλοδοκό διατομής 40X40X2mm θα έχει σχήμα Π και διαστάσεις: πλάτος 4cm, μήκος 50cm και ύψος 40cm με ενδιάμεσο δέσιμο από το ίδιο υλικό διατομής 40X40mm και μήκους 32cm

Το κάθισμα θα αποτελείται από 5 σειρές τοξοειδή ξύλινα στοιχεία διατομής 43X95cm και μήκους διαδοχικών χορδών ενώ η απόσταση μεταξύ των ξύλων θα είναι 5mm.

Η σύνδεση ξύλινων & μεταλλικών στοιχείων γίνεται με τη κασονόβιδα 8X120mm.

Η στήριξη του παγκακιού στο έδαφος θα επιτυγχάνεται μέσω ειδικών λαμών οι οποίες είναι ηλεκτροσυγκολλημένες στη βάση κάθε τμήματος του σκελετού και με χρήση UPAT.

Χρησιμοποιείται ξυλεία πεύκη Αρκτικού κύκλου σύμφωνα με τα EN 351.

Η ξυλεία είναι υλοτομημένη σύμφωνα με το DIN 1052 που ικανοποιεί τις συνθήκες καταλληλότητας του DIN 4074 (Ξυλεία με μεγάλη αντοχή σε φορτίσεις).

Στάδιο ξήρανσης (τελική υγρασία του ξύλου κατά DIN 52 183:8–12%).

Τα μεταλλικά στοιχεία που χρησιμοποιούνται για την κατασκευή (κοχλίες, αλυσίδες, διάφοροι σύνδεσμοι, βάσεις) είναι από μαλακό χάλυβα St-37 θερμογαλβανισμένο ή ηλεκτρογαλβανισμένο και από ανοξείδωτο χάλυβα.

Οι διαστάσεις των επιμέρους μεταλλικών εξαρτημάτων είναι απόλυτα επαρκής για να δεχθούν τα φορτία για τα οποία έχουν μελετηθεί. Έχουν μεγάλη αντοχή στην διάβρωση και στις

μεγάλες αλλαγές θερμοκρασίας.

Η βαφή που χρησιμοποιείται είναι ελαστική λάκα εξωτερικής χρήσης κατάλληλη για βαφή ξύλινων και μεταλλικών κατασκευών με εξαιρετική αντοχή στο νερό, ήλιο και τις απότομες αλλαγές θερμοκρασίας. Δημιουργεί μεγάλο πάχος χωρίς τρεξίματα και δεν κιτρινίζει λόγω της απουσίας φυσικής ρητίνης από την σύνθεση του. Παράγεται με βάση ειδική ακρυλική διασπορά. Ασφαλές υλικό κατά ONORM S 2101/TA-ABFALL/BRD-55503.

Το ξύλο έχει συντηρηθεί με ισχυρό μυκητοκτόνο συντήρησης ξύλων βαθέως εμβαπτισμού για την προστασία από μύκητες σαράκι θαμπώματα. Παράγεται από βιοκτόνο με χαμηλό ιξώδες σε αλκυδο / ακρυλική βάση. Άοσμο ασφαλές υλικό κατά ONORM B 3803/DIN 68805.

Το βερνίκι είναι ελαστικό βερνίκι με εξαιρετικά υψηλό ιξώδες. Προσφέρει αδιάβροχη προστασία από την ηλιακή ακτινοβολία. Παράγεται από ενισχυμένη μορφή ακρυλικής διασποράς και ELEN-CAL. Αβλαβές υλικό κατά ONORM S 155-DIN 53160 EN 71/3.

13. Μαντεμένιος απορριματοδέκτης

Διαστάσεις του κάδου : Ύψος 0,90m , Μέγιστη διάμετρος: 0,49m., Μέγιστη χωρητικότητα εσωτερικού κάδου: 60lt.

Το κυρίως σώμα τους αποτελείται από τρία μέρη, τον κορμό και τις δύο βάσεις του.

Ο κορμός θα είναι διαμορφωμένος σε οκταγωνικό πρίσμα με κάθετες πρεσσαριστές γωνιακές νευρώσεις και περιμετρικές ενισχύσεις πάχους 10 χιλιοστών. Θα είναι κατασκευασμένος από γαλβανισμένα χαλυβδοελάσματα πάχους 2,0 χιλιοστών.

Η άνω και η κάτω βάση του θα είναι διαμορφωμένες σε οκταγωνικές στεφάνες με εξωτερικό απόστημα 600 χιλιοστών συνδεδεμένες πριτσινωτά με τον κορμό του κυρίως σώματος κατασκευασμένες από χυτοσίδηρο πάχους 5,0 χιλιοστών. Η άνω βάση του θα διαθέτει στην εμπρός και επάνω όψη, κλειδαριά, που απασφαλίζει με κλειδί τριγωνικής διατομής κατά DIN 22.417, ώστε να επιτρέπει το άνοιγμα του απορριματοδέκτη, την απελευθέρωση του εσωτερικού κάδου και το άδειασμα του.

Η κάτω βάση του, που θα αποτελεί και τη βάση του απορριματοδέκτη θα φέρει δύο πρόσθετες μεταλλικές υποδοχές, κατάλληλες για τη στερέωση του απορριματοδέκτη στο έδαφος με στριφώνια. Το καπάκι θα είναι επίπεδο και ελαφρύς κεκλιμένο. Θα φέρει στο κέντρο του οκταγωνική οπή αποστήματος 200 χιλιοστών και θα ανοίγει προς τα επάνω.

Θα είναι κατασκευασμένο από χυτοσίδηρο πάχους 5,0 χιλιοστών. Θα συνδέεται στο κυρίως σώμα με κατάλληλο μεντεσέ που θα εδράζεται στην επάνω πίσω όψη του απορριματοδέκτη. Το καπάκι θα ασφαλίσει αυτόματα στην κλειστή του θέση.

Ο εσωτερικός μεταλλικός κάδος του απορριματοδέκτη θα είναι κυλινδρικός, χωρητικότητας 60 λίτρων, με ενισχυτικές περιμετρικά ραβδώσεις. Θα είναι κατασκευασμένος από γαλβανισμένο χαλυβδόφυλλο, πάχους 0,4 χιλιοστών και το χείλος του θα σχηματίζει περιμετρικά ενισχυτικό κορδόνι. Στο επάνω μέρος του και συμμετρικά θα διαθέτει δύο άνετες και κατάλληλες χειρολαβές για το άδειασμα του.

Ο κάδος τοποθετείται πάνω σε βάση από σκυρόδεμα ποιότητας C16/20, ελαφρά οπλισμένου. Το πάχος της πλάκας θα είναι 15εκ. ενώ θα περιέχεται ελαφρύς οπλισμός από πλέγμα T131. Στην τιμή συμπεριλαμβάνεται η προμήθεια και η εργασία στρώσης του σκυροδέματος μετά των υλικών και εργασίας καλουπώματος, η πρέσσα, καθώς και η προμήθεια και τοποθέτηση του οπλισμού.

14. Ξύλινη περίφραξη

Η περίφραξη κατασκευάζεται από 2 ξύλινες δοκούς κυκλικής διατομής οι οποίες είναι η βάση της και είναι διατομής Φ100 mm και ύψους 1330 mm (για πάκτωση). Οι δύο κολώνες ενώνονται μεταξύ τους με 2 οριζόντιες δοκούς διατομής Φ60 mm και μήκους 3000 mm. Για την καλύτερη συγκράτηση της όλης κατασκευής οι δύο οριζόντιοι δοκοί "φωλιάζουν" μέσα στις βάσεις χάρη στην κατεργασία που έχουν υποστεί. Τέλος, για την κάλυψη του κενού που δημιουργείται μεταξύ των

δύο οριζόντιων δοκών χρησιμοποιούνται κολωνάκια μισής κυκλικής διατομής Φ60 (1/2) mm και μήκους 900 mm. Τα κολωνάκια τοποθετούνται κάθετα και το κενό που δημιουργείται είναι μικρότερο από 85 mm. Η περίφραξη πακτώνεται στο έδαφος σε βάθος 330 mm. Για την καλύτερη αντοχή των ξύλων από τις καιρικές συνθήκες όλες οι ενώσεις γίνονται με νοβοπανόβιδες INOX.

Η ξυλεία που χρησιμοποιείται είναι ευρωπαϊκή ξυλεία κωνοφόρων που κατατάσσεται στην κατηγορία II κατά DIN 1052. Ο εμποτισμός γίνεται με την μέθοδο του πλήρους κυττάρου (vacuum-pressure-vacuum)

Η ξυλεία πριν τον εμποτισμό ξηραίνεται ώστε να έχει υγρασία κάτω από 18%.

Το TANALITH E 3492 χρησιμοποιείται στον εμποτισμό με την μορφή διαλύματος συγκέντρωσης 35 g/l .Η παρασκευή και η αποθήκευση του διαλύματος καθώς επίσης και ο εμποτισμός γίνεται σε θερμοκρασία περιβάλλοντος και σε οποιαδήποτε περίπτωση δεν ξεπερνά τους 40ο C .Το κατάλληλο εύρος θερμοκρασίας που είναι μεταξύ 5ο και 30ο C , επιτυγχάνεται με την τεχνητή θέρμανση της δεξαμενής. Το διάλυμα πριν τον εμποτισμό υφίσταται ανάδευση ώστε κατά την εφαρμογή του στο ξύλο να είναι ομοιογενές με όλα τα συστατικά του.

Η ξύλινη περίφραξη δεν πρέπει να δημιουργεί κίνδυνο παγίδευσης κεφαλής ή λαιμού όπως αυτός περιγράφεται στα πρότυπα ΕΛΟΤ EN 1176.

15. Πόρτα ξύλινης περίφραξης

Πόρτα ξύλινης περίφραξης. Η πόρτα θα είναι δίφυλλη ανοιγόμενη όπου το πλαίσιο διαστάσεων του ενός ανοίγματος θα είναι διαστάσεων 120X100εκ.ενώ του άλλου 180X100εκ. (συνολικού ανοίγματος 3,00μ.) και θα αναρτάται με τρεις (3) ανοξείδωτους μεντεσέδες (απόλυτα επαρκής για να δεχθούν τα φορτία για τα οποία έχουν μελετηθεί) σε κατακόρυφο δοκό διατομής Φ90mm και ύψους 1,40μ. πακτωμένος στο έδαφος σε βάθος 40εκ. Για την περιστροφή της πόρτας λόγω της κυκλικής διατομής θα πρέπει να προσαρμοστεί στις κατακόρυφες δοκούς στήριξης, στο ύψος που τοποθετούνται οι μεντεσέδες, ειδικό ανοξείδωτο μεταλλικό εξάρτημα διατομής "Π". Επιπλέον θα είναι εξοπλισμένη με δύο (2) σύρτες δηλ. έναν οριζόντιο με υποδοχή για κλειδωμα με λουκέτο και έναν κατακόρυφο στη βάση του ενός ανοίγματος με την αντίστοιχη υποδοχή για σταθεροποίηση του ενός φύλλου.

Η πόρτα της ξύλινης περίφραξης δεν πρέπει να δημιουργεί κίνδυνο παγίδευσης κεφαλής ή λαιμού όπως αυτός περιγράφεται στα πρότυπα ΕΛΟΤ EN 1176.

16. Μεταλλική περίφραξη και πόρτα

Διαστάσεις: Μήκος: 1,85m και ύψος 1,10 m.

Η κατασκευή της μεταλλικής περίφραξης γενικά θα απαρτίζεται από τα εξής στοιχεία:

A) Μεταλλικούς Ορθοστάτες

B) Φορείς περίφραξης

Για την κατασκευή των ορθοστατών της περίφραξης θα χρησιμοποιηθούν κοιλοδοκοί διαστάσεων 50X50X2,5mm οι οποίοι θα είναι καλυμμένοι με πλαστικό κάλυμμα στο ελεύθερο άκρο τους, ενώ στο κάτω μέρος θα είναι συγκολλημένοι με χαλύβδινα ελάσματα διαστάσεων 120X120X4mm. Τα ελάσματα αυτά θα φέρουν τέσσερις τρύπες διαμέτρου 14mm για να περάσουν ενδιάμεσα τα στριφόνια πάκτωσης της περίφραξης.

Οι φορείς της περίφραξης θα αποτελούνται από δύο παράλληλα στοιχεία από χαλύβδινη λάμα 50X8mm τα οποία θα φέρουν τρύπες για τα κάθετα στοιχεία της περίφραξης. Τα κάθετα στοιχεία θα είναι από συμπαγή κυλινδρικά χαλύβδινα τεμάχια διαμέτρου 14mm, περασμένα στις τρύπες των παράλληλων στοιχείων της περίφραξης και συγκολλημένα ισχυρά με αυτά σε όλα τα σημεία που διασταυρώνονται μεταξύ τους. Το πλάτος των φορέων της περίφραξης θα είναι 950mm ενώ το μήκος τους είναι 1800mm. Το κενό που αφήνουν μεταξύ τους τα κάθετα στοιχεία της περίφραξης είναι 80mm.

Συμπεριλαμβάνεται η προμήθεια του μορφοσιδήρου, και των υλικών ήλωσης και στερέωσης καθώς και η εργασία για την πλήρη κατασκευή, τοποθέτηση και στερέωση των κικλιδωμάτων.

Επίσης στην τιμή συμπεριλαμβάνεται ο ελαιοχρωματισμός των κιγκλιδωμάτων δηλ. απόξεση και καθαρισμός με ψήκτρα και σμυριδόπανο, μία στρώση αντιδιαβρωτικού υποστρώματος ενός συστατικού και δύο στρώσεις ελαιοχρώματος, υλικά και μικροϋλικά επί τόπου και εργασία και σύμφωνα με τις απαιτήσεις ασφαλείας της παρ.2.1 των τεχνικών προδιαγραφών.

Η προτεινόμενη πόρτα θα ακολουθεί τον ίδιο τρόπο κατασκευής όπως περιγράφεται ανωτέρω και θα χρησιμοποιούνται επιπλέον μεντεσέδες βαρέως τύπου για τη σύνδεσή της με την υπόλοιπη κατασκευή της περιφραξής.

Συμπεριλαμβάνεται ο ελαιοχρωματισμός των κιγκλιδωμάτων δηλ. απόξεση και καθαρισμός με ψήκτρα και σμυριδόπανο, μία στρώση αντιδιαβρωτικού υποστρώματος ενός συστατικού και δύο στρώσεις ελαιοχρώματος, υλικά και μικροϋλικά επί τόπου και εργασία και σύμφωνα με τις απαιτήσεις ασφαλείας.

17. Φωτισμός Σλήμαν

Ο ηλεκτροφωτισμός της παιδικής χαράς περιλαμβάνει την προμήθεια και τοποθέτηση των παρακάτω:

A. Ιστός φωτισμού κωνικός, κυκλικής διατομής

Οι ιστοί θα είναι τυποποιημένοι, βιομηχανικής κατασκευής, δημοσιευμένοι στον επίσημο κατάλογο εταιρείας, δεν θα αποτελούν ιδιοκατασκευή. Θα είναι κατασκευασμένοι από χάλυβα θερμής έλασης, ποιότητας S235JR κατά EN 10025, θα φέρουν πιστοποίηση EN40 και θα έχουν υποστεί ειδική επεξεργασία ενάντια στην οξείδωση (γαλβάνισμα εν θερμώ, βάσει Διεθνούς προτύπου EN ISO 1461, ενώ θα είναι βαμμένοι με ηλεκτροστατική βαφή σε χρώμα γκρι ανοιχτό RAL 9006.

Η διάμετρος στο κάτω μέρος των ιστών θα είναι Φ90 και στο άνω μέρος Φ60, θα έχουν πλάκα έδρασης (βάση ιστού) διαστάσεων 310x310x62mm με κέντρα οπών για 4 αγκύρια M16 μήκους 500mm και θα φέρουν θυρίδα από το ίδιο σώμα του ιστού που θα εφαρμόζει απόλυτα και δεν θα εξέχει από τον ιστό (IP54 & IK10), εντός της οποίας θα βρίσκονται τα ακροκίβωτα σύνδεσης καλωδίων.

Ο ιστός θα τοποθετείται στη θέση του μέσω αγκύριων στερέωσης, πλήρως γαλβανισμένα..

Το εργοστάσιο κατασκευής των ιστών θα διαθέτει πιστοποιητικό διασφάλισης ποιότητας ISO 9001.

Κατά την τοποθέτηση των ιστών θα πρέπει να δοθεί ιδιαίτερη προσοχή με σκοπό η βάση, τα αγκύρια και οι βίδες να μην εξέχουν από το έδαφος για την αποφυγή πιθανών τραυματισμών.

B. Φωτιστικό σώμα κορυφής 100watt μεταλλικών αλογονιδίων

Τα φωτιστικά σώματα (ενδεικτικού τύπου ZINLUX IRIDA I) θα είναι κατασκευασμένα σύμφωνα με τις οδηγίες της Ευρωπαϊκής Ένωσης και θα φέρουν πιστοποίηση CE.

Το σώμα των φωτιστικών θα είναι κυκλικής μορφής κατασκευασμένο από χυτοπρεσαριστό κράμα αλουμινίου και θα φέρει καπάκι από φύλλο αλουμινίου.

Θα είναι βαμμένα ηλεκτροστατικά με πολυεστερικά χρώματα πούδρας για αντοχή στη διάβρωση και θα φέρουν ανταυγαστήρα ελικοειδούς μορφής σε κατακόρυφη θέση, κατασκευασμένο από διαφανές polycarbonate υλικό, ανθεκτικό στην UV ακτινοβολία (αποφυγή κιτρινίσματος), σε κραδασμούς και σε θερμότητα.

Θα καλύπτει τον χώρο του λαμπτήρα και θα τον στεγανοποιεί μέσω ελαστικού παρεμβύσματος που θα εξασφαλίζει τέλεια στεγανότητα, ενώ θα διαθέτει και σύστημα απορροής υδρατμών.

Η λυχνιολαβή θα είναι τύπου E40 και θα φέρει λαμπτήρα HQI-T 100 Watt. Τα όργανα έναυσης και λειτουργίας θα είναι τοποθετημένα σε ειδική βάση από γαλβανισμένο χάλυβα και όλες οι ηλεκτρικές συνδέσεις θα πραγματοποιούνται από σιλικονούχα καλώδια υψηλής θερμικής αντοχής.

Επιπλέον χαρακτηριστικά φωτιστικών:

Θα φέρουν προστασία λαμπτήρα (IP54)

Θα φέρουν προστασία και οργάνων (IP54)

Θα φέρουν κλάση μόνωσης (Class I).

Η συντήρηση των φωτιστικών θα γίνεται μέσω περικοχλίου που θα αποσυνδέει το polycarbonate υλικό για να μην απαιτείτε να κατέβει το φωτιστικό από τον ιστό. Το χρώμα του φωτιστικού θα είναι γκρι αλουμινίου (RAL 9007), το βάρος του περίπου 8kgf και οι διαστάσεις του περίπου 650mm X 640mm με βάση διατομής κατάλληλη για τοποθέτηση σε ιστό διατομής Φ60.

Φωτομετρική Καμπύλη:

Φωτομετρικά Στοιχεία (Cd/1000lm).

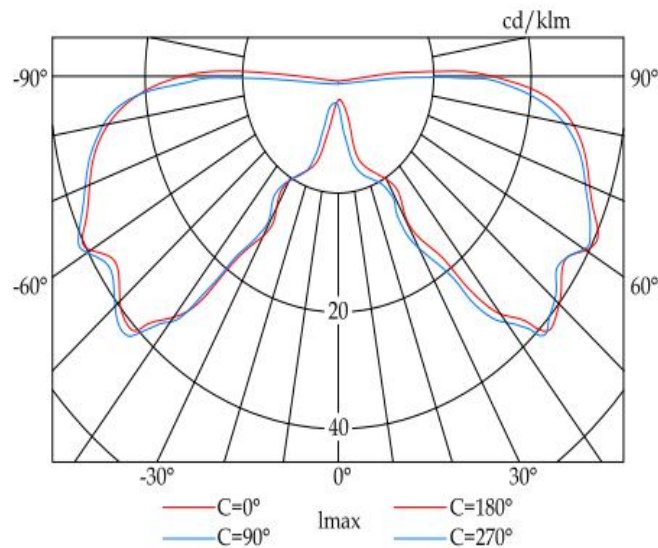

Διαστάσεις:

Βάρος: περίπου 8.00kg (150W)

Προβαλλόμενη επιφάνεια: περίπου 0.135m²

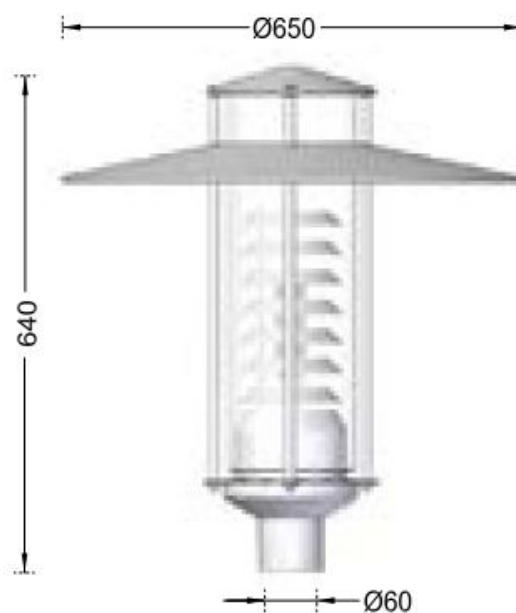

Γ. Κιβώτιο ηλεκτρικής διανομής (πίλλαρ)

Το κιβώτιο ηλεκτρικής διανομής (πίλλαρ) θα είναι κατασκευασμένο από μεταλλικά πλαίσια από προφίλ (σιδηρογωνίες, λάμες κλπ.), συγκολλημένα ή συνδεδεμένα με κοχλίες και εξωτερικό μεταλλικό, κιβώτιο από χαλυβδοέλασμα, πρεσσαριστό, πάχους 2mm.

Το εσωτερικό του πίλλαρ θα είναι χωρισμένο με λαμαρίνα σε δύο ανεξάρτητους χώρους από τους οποίους ο ένας προς τα αριστερά θα προορίζεται για τον μονοφασικό μετρητή και τον δέκτη, της Δ.Ε.Η. και ο άλλος για την ηλεκτρική διανομή.

Τόσο ο αριστερός, όσο και ο δεξιός χώρος θα κλείνουν με μονόφυλλες θύρες.

Οι θύρες θα κλείνουν με την βοήθεια ελαστικού παρεμβύσματος, θα παρουσιάζουν αυξημένη αντοχή στην παραμόρφωση και να εφαρμόζουν καλά στο κλείσιμο, θα αναρτώνται στο σώμα του πίλλαρ με τη βοήθεια μεντεσέδων βαρέως τύπου και θα φέρουν ανεξάρτητη χωνευτή κλειδαριά.

Στο χώρο που προορίζεται για την Δ.Ε.Η. και στην ράχη του πίλλαρ θα είναι στερεωμένη με κοχλίες και περικόχλια στρατζαριστή γαλβανισμένη λαμαρίνα πάχους 1mm για να μπορούν να στερεωθούν επάνω σε αυτήν τα όργανα της Δ.Ε.Η.

Στο χώρο που προορίζεται για την Υπηρεσία, θα υπάρχει κατασκευή από σιδηρογωνίες, ελάσματα κλπ. για την στερέωση της ηλεκτρικής διανομής και θα τοποθετηθεί ο μεταλλικός πίνακας της ηλεκτρικής εγκατάστασης πλήρης ήτοι, γενικός διακόπτης, γενική ασφάλεια, μερικοί διακόπτες, ασφάλειες, μικροαυτόματοι, χρονοδιακόπτης και φωτοκύτταρο.

Το επάνω μέρος του πίλλαρ θα έχει σχήμα στέγης ή τόξου και θα προεξέχει της υπόλοιπης κατασκευής κατά 6cm.

Ολόκληρη η κατασκευή θα είναι στεγανή στη βροχή και αφού προηγηθεί επιμελής καθαρισμός θα βαφεί με δύο στρώσεις χρώματος μίνιου και δύο στρώσεις από βερνικόχρωμα αποχρώσεως της αρεσκείας της Υπηρεσίας.

Το κιβώτιο ηλεκτρικής διανομής (πίλλαρ) θα τοποθετηθεί σε σημείο που θα υποδειχθεί στον ανάδοχο και πάνω σετσιμεντένια βάση.

Δ. Υπόγειο δίκτυο ηλεκτροφωτισμού

Το δίκτυο του ηλεκτροφωτισμού περιλαμβάνει την προμήθεια και τοποθέτηση, συμπεριλαμβανομένων των εκσκαφών και των επιχώσεων που θα απαιτηθούν, των παρακάτω υλικών:

Σωλήνα τύπου Corregetyg πολυαιθυλενίου Φ 70 στο σύνολο του δικτύου και εντός σκάμματος (βάθους 70cm), για την τοποθέτηση των καλωδίων και την σύνδεση του πίνακα διανομής με τα φωτιστικά.

Καλώδια ΝΥΥ 3x2,5mm² στο σύνολο του δικτύου, που μέσω των σωληνώσεων θα πραγματοποιηθούν οι ηλεκτρολογικές συνδέσεις του πίνακα διανομής (πίλλαρ) με τα φωτιστικά.

Πολύκλωνου χαλκού (διατομής 16mm²) που θα τοποθετηθεί κατά μήκος του δικτύου και για τις συνδέσεις των ιστών

Πλάκας γειώσεως διαστάσεων 500 x 500 x 3mm. από γαλβανισμένη λαμαρίνα με χάλκινο αγωγό και ακροδέκτη Πλάκα. Στο κέντρο βάρους αυτής θα είναι συγκολλημένο το ένα άκρο χάλκινου πολύκλωνου αγωγού των 35mm² μήκους 5m, ενώ το άλλο άκρο θα φέρει ακροδέκτη των 35mm² συγκολλημένο από ηλεκτρολυτικό χαλκό με χάλκινο αγωγό και ακροδέκτη.

Φρεάτια διαστάσεων 30x40cm, βάθους 70cm που θα τοποθετηθούν σε κάθε ιστό και μπροστά από το πίλλαρ, για την διέλευση καλωδίων.

Ε. Σύνδεση μονοφασικού μετρητή ΔΕΗ

Η σύνδεση μετρητού ΔΕΗ περιλαμβάνει υλικά, εργασία και καταβολή στη ΔΕΗ της σχετικής δαπάνης συνδέσεως, για την σύνδεση ενός μετρητού ΔΕΗ μονοφασικής παροχής, που θα τοποθετηθεί στο κιβώτιο ηλεκτρικής διανομής (πίλλαρ) της παιδικής χαράς, για την ηλεκτροδότηση της εγκατάστασης.

18. Πληροφοριακή πινακίδα παιδικών χαρών

Η κάθε πινακίδα θα είναι κατασκευασμένη από αλουμίνιο, πάχους 2,5 mm, σύμφωνα με τις τεχνικές προδιαγραφές του Υ.ΠΕ.ΧΩ.Δ.Ε. και θα είναι καλυμμένη με ανακλαστική μεμβράνη τύπου I (τύπου 3MTM Engineer Grade), όπως περιγράφεται στη συνέχεια του παρόντος.

Κάθε πινακίδα θα στηρίζεται σε ένα (1) σωληνωτό μεταλλικό ιστό διαμέτρου 2" με τους κατάλληλους κοχλίες – περικόχλια.

ΔΙΑΣΤΑΣΕΙΣ ΠΙΝΑΚΙΔΩΝ: Μήκος: 0,85 m, Πλάτος: 0,75 m, Πάχος: 2,5 mm

ΚΕΙΜΕΝΟ/ΠΛΗΡΟΦΟΡΙΑΚΟ ΥΛΙΚΟ :

Η εκτύπωση του πληροφοριακού υλικού θα γίνει σε αυτοκόλλητη αντανακλαστική μεμβράνη με γυάλινα σφαιρίδια, κατάλληλη για πινακίδες οδικής σήμανσης (τύπου 3M C11), λαμβάνοντας υπόψη τις προδιαγραφές του Υ.ΠΕ.ΧΩ.Δ.Ε. για τις τύπου I πινακίδες (ΦΕΚ 954/Β/31-12-1986) και το πρότυπο ΕΛΟΤ EN 12899-1 Τύπου I.

Χρωματισμοί:

Το υπόβαθρο : λευκό

Τα κείμενα : Οι γενικές οδηγίες λευκό σε πράσινο φόντο και τα υπόλοιπα μαύρο

Το λογότυπο και τα διαγράμματα : τετράχρωμα.

Το κείμενο για κάθε μία από τις 40 πινακίδες διαφοροποιείται ως προς τις ηλικιακές ομάδες της παιδικής χαράς. Τα τελικά κείμενα και διαγράμματά τους θα δοθούν στον ανάδοχο σε ηλεκτρονική μορφή (.doc) από τη Δ/νση Γεωτεχνικών Υπηρεσιών.

Κάθε πινακίδα θα είναι επιστρωμένη με αυτοκόλλητη διαφανή προστατευτική μεμβράνη (antigrffiti, τύπου 3M Protective Overlay Film). Η μεμβράνη αυτή θα επιτρέπει τον καθαρισμό των πινακίδων από μαρκαδόρους, χρώματα σε σπρέι κλπ. με τη χρήση κατάλληλων διαλυτικών χωρίς βλάβη στην αντανακλαστική μεμβράνη και το μελάνι της μεταξοτυπίας του υποστρώματος.

ΙΣΤΟΙ ΣΤΗΡΙΞΗΣ

Σιδηροίστοι γαλβανιζέ Φ 2", μήκους 3,0 m με τα συστήματα σύνδεσης για πληροφοριακή πινακίδα.

ΤΟΠΟΘΕΤΗΣΗ ΙΣΤΩΝ ΣΤΗΡΙΞΗΣ ΚΑΙ ΠΙΝΑΚΙΔΩΝ :

Η τοποθέτηση των ιστών στήριξης θα γίνεται με διάνοιξη επί του εδάφους κυλινδρικής οπής διαμέτρου 0,30-0,40m και βάθους 50 cm, με πάκτωσή τους στο έδαφος και πλήρωση της οπής με σκυρόδεμα τύπου C12/15. Μετά την ολοκλήρωση της πάκτωσης δεν θα υπάρχει προεξοχή στο έδαφος στο σημείο στήριξης, προς αποφυγή ατυχημάτων. Η τοποθέτηση της πινακίδας πάνω στον ιστό θα γίνεται σε ύψος 1,5m από το έδαφος και σε σημείο κατάλληλο ώστε να μην παρεμποδίζεται η ανάγνωση της πινακίδας. Σε κάθε περίπτωση δεν θα πρέπει να προεξέχουν οι ιστοί από το άνω όριο της πινακίδας. Το σημείο τοποθέτησης θα είναι δίπλα στην είσοδο της κάθε Π.Χ. και θα γίνει μετά από συνεννόηση με τον επιβλέποντα της Δ/νσης Γεωτεχνικών Υπηρεσιών. Σε περίπτωση που δεν είναι εφικτός ο παραπάνω τρόπος στήριξης, η πινακίδα θα τοποθετηθεί σε σημείο που θα υποδειχθεί από τη Δ/νσης Γεωτεχνικών Υπηρεσιών.

Για την σύνταξη
Καλαμάτα 11/11/2015

ΧΙΟΥΡΕΑ ΑΙΚΑΤΕΡΙΝΗ
M.Sc Γεωπόνος

Θεωρήθηκε
Καλαμάτα 11/11/2015
Ο Δ/ΝΤΗΣ ΓΕΩΤΕΧΝΙΚΩΝ ΥΠΗΡΕΣΙΩΝ

ΛΙΟΝΤΗΡΗΣ ΓΙΑΝΝΗΣ
M.Sc Γεωπόνος

Η διαλογική συζήτηση που διεξάγεται επί του θέματος, αναλυτικά έχει ως εξής :

ΠΡΟΕΔΡΟΣ: Είναι μια διαδικασία η οποία έχει ξεκινήσει, την βλέπετε ότι σιγά-σιγά προχωράει και ολοκληρώνονται κάποιες παιδικές χαρές. Στη συνέχεια αυτής, είναι και αυτή η μελέτη που έρχεται σήμερα προς έγκριση. Είναι προϋπολογισμού 69.993,15 με ΦΠΑ.

ΦΑΒΒΑΤΑΣ: Κύριε Πρόεδρε, συμφωνούμε γιατί έχουμε καθυστερήσει πάρα πολύ στις παιδικές χαρές. Πάρα πολύ.

ΠΡΟΕΔΡΟΣ: Σας βεβαιώ ότι έχουμε προχωρήσει και μάλιστα είμαστε απ' τους πρώτους Δήμους στην πιστοποίηση.

ΦΑΒΒΑΤΑΣ: Προφανώς κάνετε λάθος, κ. Πρόεδρε.

ΠΡΟΕΔΡΟΣ: Όχι, δεν κάνω λάθος. Το έχω...

ΦΑΒΒΑΤΑΣ: Αυτή τη στιγμή στο Δήμο Καλαμάτας σχεδόν δεν υπάρχει καμία. Μία, νομίζω, είναι πιστοποιημένη. Μία παιδική χαρά είναι πιστοποιημένη.

ΦΑΒΑΣ: Σας διαψεύδω εγώ. Δέκα είναι πιστοποιημένες. Δέκα είναι πιστοποιημένες και αν θέλετε καλέστε τώρα τον κ. Βασιλόπουλο, τον Αντιδήμαρχο. Σας διαψεύδω εγώ. Να μην λέτε ανακρίβειες την ώρα της Οικονομικής Επιτροπής. Καλούμε τώρα τον κ. Βασιλόπουλο και τον κ. Λιοντήρη, όποτε θέλετε, να σας το επιβεβαιώσει.

ΦΑΒΒΑΤΑΣ: Πότε πιστοποιήθηκαν αυτές οι δέκα; Πότε πιστοποιήθηκαν;

ΦΑΒΑΣ: Ρωτήστε τους ίδιους. Να ενημερώνεστε. Πριν έρχεστε εδώ, να ενημερώνεστε. Να μην πετάτε τέτοια πράγματα.

ΦΑΒΒΑΤΑΣ: Προσπαθώ να ενημερώνομαι. Από το 2008 είναι ο νόμος για την πιστοποίηση στις παιδικές χαρές.

ΦΑΒΑΣ: Ρωτήστε τον κ. Λιοντήρη.

ΠΡΟΕΔΡΟΣ: Εντάξει, κ. Φάβα.

ΜΠΕΧΡΑΚΗΣ: Να πούμε κάτι; Να κάνουμε τοποθέτηση;

ΠΡΟΕΔΡΟΣ: Ναι κ. Μπεχράκη.

ΜΠΕΧΡΑΚΗΣ: Λοιπόν, καταρχήν ένα σχόλιο για την παρέμβαση του κ. Φάβα. Δηλαδή, έτσι όπως ήταν το ύφος της φωνής του και μίλησε για δέκα πιστοποιήσεις...

ΠΡΟΕΔΡΟΣ: Ακριβώς η φωνή του είναι έτσι, δεν είναι...

ΜΠΕΧΡΑΚΗΣ: Ναι, εντάξει, αλλά όμως δεν είδαμε και κανένα ίχνος αυτοκριτικής. Δέκα πιστοποιημένες παιδικές χαρές σε ένα Δήμο 70.000, με τέσσερις: Θουρία, Άρι, Αρφαρά, ξεκινάω απ' την περιφέρεια, με πολυκεντρικές καταστάσεις, δηλαδή, ανατολική συνοικία, δυτική συνοικία, με μεγάλη περιφέρεια, καταλαβαίνετε τι είναι αυτό το δέκα. Τίποτα δεν είναι αυτό το δέκα.

ΦΑΒΑΣ: Το μηδενίζουμε.

ΜΠΕΧΡΑΚΗΣ: Όχι, δεν το μηδενίζουμε. Το δέκα είναι διάφορο του μηδενός λέμε στα μαθηματικά. Στην πολιτική όμως μπορεί να είναι μηδέν όταν έχεις ένα Δήμο 70.000, όταν έχεις τον Άρι, τη Θουρία, τα Αρφαρά, γιατί και αυτά δεν είναι παιδιά ενός κατώτερου Θεού. Ίσα-ίσα, τώρα στη λειτουργία του «Καλλικράτη» πρέπει και εμείς να φροντίζουμε την περιφέρεια, ώστε όλος ο κόσμος αυτός να μην αισθάνεται εξαπατημένος από την πρακτική σας και επομένως, δεν είναι παιδιά ενός κατώτερου Θεού.

Πρέπει, λοιπόν, να υπάρχουνε πιστοποιημένες παιδικές χαρές που να είναι αναγκαίες για να καλύψουν τις ανάγκες του Δήμου Καλαμάτας και ο Δήμος Καλαμάτας έχει 70.000 κόσμο, έχει πάρα πολλά χωριά, έχει πάρα πολλές συνοικίες, είναι φτωχές και μέσα σε συνθήκες οικονομικής κρίσης έπρεπε να είναι το υπ' αριθμόν ένα μέλημα του Δήμου, να πιστοποιήσει παιδικές χαρές, να λειτουργούν οι παιδικές χαρές, που είναι μια διέξοδος, ιδιαίτερα στις φτωχές γειτονιές που μαστίζονται απ' την οικονομική κρίση.

Επομένως, το "10" και ο τρόπος και το ύφος δεν συνάδουν με την κατάσταση.

ΠΡΟΕΔΡΟΣ: Κύριε Φάβα, σύντομος.

ΦΑΒΑΣ: Καταρχήν, κ. Μπεχράκη, νομίζω ότι δεν δικαιούστε να έχετε περισσότερη ευαισθησία για την περιφέρεια απ' ό,τι έχω εγώ, ο οποίος και διαμένω συχνά-πυκνά εκεί πέρα, να μην σας πω ότι επισκέπτομαι καθημερινά.

Δεύτερον: Το ύφος μου είχε να κάνει με το απόλυτο ύφος του κ. Φαββατά που έλεγε ότι μόνο μία παιδική χαρά έχει πιστοποιηθεί στο Δήμο.

Τρίτον: Συμφωνώ μαζί σας ως προς το μέγεθος της πόλης και ως προς το μέγεθος της περιφέρειας, το ότι έχουμε πολλές παιδικές χαρές, αλλά δεν πρέπει να αγνοείτε τη διαδικασία πιστοποίησης των παιδικών χαρών, γιατί απ' ό,τι φαίνεται την αγνοείτε, προκειμένου να προσκομίσετε πολιτικά οφέλη και να δημιουργήσετε εντυπώσεις.

Εδώ πέρα, κ. Φαββατά, αυτό που κάνει η Δημοτική Αρχή είναι καθημερινά να πιέζει τις εταιρείες πιστοποίησης και οι γεωτεχνικοί τρέχουν απ' το πρωί μέχρι το βράδυ για να μπορέσουν να ολοκληρώσουν αυτό το μεγάλο έργο. Και πραγματικά έχω μια μεγάλη απορία, αν ποτέ φτάσετε εσείς σε αυτή τη θέση να διοικήσετε το Δήμο, να δώ πόσο γρήγορα θα τα πάτε. Να δώ πόσο πιο γρήγοροι θα είσαστε από μας.

ΠΡΟΕΔΡΟΣ: Να λείπουν αυτά, κ. Φάβα, εντάξει.
Κύριε Μπουζάνη.

ΜΠΟΥΖΙΑΝΗΣ: Κύριε Πρόεδρε, θα ήθελα να πω και εγώ δυο λόγια γιατί οι συνάδελφοι της μειοψηφίας, αφού δεν τους βγήκε ο μηδενισμός του δημοτικού έργου και έπρεπε, λοιπόν, με κάποιο τρόπο να απαξιώσουν την πιστοποίηση των δέκα παιδικών χαρών, λέγοντας αυτά που είπε ο συνάδελφος, που ως ένα βαθμό και εγώ θα συμφωνήσω μαζί του, φυσικά και οι 10 είναι λίγες, και εμείς θέλουμε να γίνουνε 20 και 30. Πρέπει όμως να υπολογίσουμε ότι για κάθε παιδική χαρά η οποία πιστοποιείται έχει ένα κόστος 50, 30, 20 χιλιάδες, γιατί πρέπει να μπουν τα όργανα τα οποία προβλέπονται απ' το νομοθέτη.

ΠΡΟΕΔΡΟΣ: Τώρα για δύο μιλάμε, για 75.000 για τις παιδικές χαρές.

ΜΠΟΥΖΙΑΝΗΣ: Άρα λοιπόν, φανταστείτε τι προσπάθεια γίνεται καθημερινά για να εξασφαλιστούν τα χρήματα αυτά και να πιστοποιηθούν οι Παιδικές Χαρές. Κατά τα άλλα μπορούμε να λέμε ό,τι θέλουμε.

ΠΡΟΕΔΡΟΣ: Ευχαριστούμε, κ. Μπουζάνη.

ΦΑΒΒΑΤΑΣ: Κύριε Πρόεδρε, μια κουβέντα μόνο γιατί το θέμα τράβηξε πολύ.

Πριν από ένα μήνα είχε πιστοποιηθεί μία. Αν τελευταία έχουν πιστοποιηθεί εννιά εγώ να το δεχθώ ότι είναι δέκα. Εντάξει; Όμως αυτές οι δέκα είναι με παρατηρήσεις. Όσοι γνωρίζουν το θέμα, είναι με παρατηρήσεις. Τώρα βέβαια αν έχουν πάρει το ΟΚ απ' την εταιρεία δεν το γνωρίζω.

Από κει και μετά όμως λέω το εξής: Ότι όπως...

ΦΑΒΑΣ: ...*(δεν ακούγεται)*

ΦΑΒΒΑΤΑΣ: Λέω, γνωρίζω. Πριν από ένα μήνα περίπου, κ. Πρόεδρε, επαναλαμβάνω για να το καταλάβει ο κ. Φάβας, ήτανε μία. Αν τον τελευταίο μήνα έχουν πιστοποιηθεί άλλες εννέα, το δέχομαι.

ΠΡΟΕΔΡΟΣ: Δεν το γνωρίζατε, εντάξει.

ΦΑΒΒΑΤΑΣ: Ωραία. Από κει και μετά δεν είναι τόσο μεγάλο το θέμα για να γίνεται αυτή η επίθεση απ' τον κ. Φάβα. Όμως υπάρχουνε και οι Δημοτικές Ενότητες που δεν έχουν καμία πιστοποιημένη...

ΠΡΟΕΔΡΟΣ: Τα είπε ο Σταμάτης ο Μπεχράκης αυτά.

ΦΑΒΒΑΤΑΣ: Εντάξει; Να μην το κάνουμε θέμα τώρα αυτό αν λέω ψέματα, δεν πάω κάθε μέρα στις υπηρεσίες. Κύριε Πρόεδρε, δεν πάω κάθε μέρα στις υπηρεσίες, πάω μια φορά το μήνα, το δίμηνο και ρωτάω ορισμένα πράγματα που χρειάζομαι.

ΠΡΟΕΔΡΟΣ: Απ' την άλλη πλευρά όμως αυτά που λένε και οι συνάδελφοι, μην μηδενίζουμε το έργο της Δημοτικής Αρχής και πιο πολύ των υπηρεσιών μάλλον του Δήμου Καλαμάτας, οι οποίοι πραγματικά κάνουνε ένα μεγάλο αγώνα, τιτάνιο αγώνα για να πιστοποιήσουν τις παιδικές χαρές. Και είδατε, οι παιδικές χαρές και στην παραλία και παντού γίνονται πολύ ωραίες. Όλες οι παιδικές χαρές του Δήμου Καλαμάτας.

ΜΠΕΧΡΑΚΗΣ: Έχετε ταμειακό υπόλοιπο 8 εκατομμυρίων και μιλάμε για 50.000 κάθε παιδική χαρά, καταλαβαίνετε ότι εκείνα είναι τα μετρήσιμα και τα συγκρίσιμα μεγέθη.

ΦΑΒΑΣ: ...*(δεν ακούγεται)*

ΠΡΟΕΔΡΟΣ: Η πλειοψηφία ΥΠΕΡ.
Κύριε Νιάρχο, ψηφοφορία και κάντε και τοποθέτηση.

ΝΙΑΡΧΟΣ: ΥΠΕΡ με την παρατήρηση ότι υπάρχει μεγάλη καθυστέρηση στην πιστοποίηση και στη δημιουργία νέων παιδικών χαρών που υπάρχει ανάγκη για το Δήμο.

ΠΡΟΕΔΡΟΣ: Εε τότε, λοιπόν, ΟΜΟΦΩΝΑ.
ΟΜΟΦΩΝΑ, κ. Μπεχράκη;

ΜΠΕΧΡΑΚΗΣ: ...*(δεν ακούγεται)*

ΠΡΟΕΔΡΟΣ: Με τις παρατηρήσεις σας, ΟΜΟΦΩΝΑ.

Η Οικονομική Επιτροπή με την ολοκλήρωση της διαλογικής συζήτησης, αφού λαμβάνει υπόψη της τα προαναφερόμενα,

Α Π Ο Φ Α Σ Ι Ζ Ε Ι Ο Μ Ο Φ Ω Ν Α

- I. Εγκρίνει τις τεχνικές προδιαγραφές της με α.α. 30/2015 μελέτης του Τμήματος Γεωτεχνικών Έργων της Διεύθυνσης Γεωτεχνικών Υπηρεσιών του Δήμου Καλαμάτας, με προϋπολογισμό 69.993,15 € συμπεριλαμβανομένου του Φ.Π.Α., για την «Προμήθεια οργάνων και απαραίτητου εξοπλισμού για την πιστοποίηση παιδότοπων Δήμου Καλαμάτας» και συγκεκριμένα στα περιεχόμενα της μελέτης με τίτλο "Τεχνική Έκθεση" και "Τεχνική Περιγραφή" που καταχωρούνται αναλυτικά στο ιστορικό της απόφασης αυτής.**
- II. Καταρτίζει τους όρους και συντάσσει τη διακήρυξη για τη διενέργεια κανονικού ανοιχτού ηλεκτρονικού δημόσιου μειοδοτικού διαγωνισμού, για την παραπάνω προμήθεια, σύμφωνα με το σχέδιο που έχει συνταχθεί από τη Διεύθυνση Γεωτεχνικών Υπηρεσιών του Δήμου Καλαμάτας και συγκεκριμένα ως εξής:**

ΔΙΑΚΗΡΥΞΗ

Ο ΔΗΜΑΡΧΟΣ ΚΑΛΑΜΑΤΑΣ

διακηρύσσει ανοικτό δημόσιο ηλεκτρονικό διαγωνισμό με σφραγισμένες προσφορές σύμφωνα με τις διατάξεις της Υπουργικής Απόφασης με αριθμό πρωτ. 11389/8-3-93 «Ενιαίος Κανονισμός Προμηθειών Οργανισμών Τοπικής Αυτοδιοίκησης», κριτήριο κατακύρωσης αποτελεί, εφόσον υπάρχει συμφωνία με τις τεχνικές περιγραφές των ειδών και τους όρους της παρούσας διακήρυξης, η χαμηλότερη τιμή ανά είδος.

Ενδεικτικός προϋπολογισμός 69.993,15€ συμπεριλαμβανομένου του Φ. Π. Α.

Ο διαγωνισμός θα πραγματοποιηθεί με χρήση της πλατφόρμας του Εθνικού Συστήματος Ηλεκτρονικών Δημοσίων Συμβάσεων (Ε. Σ. Η. ΔΗ. Σ.) μέσω της διαδικτυακής πύλης www.promitheus.gov.gr του συστήματος, στην οποία θα αναρτηθεί σε ηλεκτρονική μορφή (.pdf) το πλήρες κείμενο της διακήρυξης του διαγωνισμού.

Η ελάχιστη προθεσμία διεξαγωγής του ανοικτού διαγωνισμού, σύμφωνα με την 1η παράγραφο του 10ου άρθρου του ΕΚΠΟΤΑ, είναι είκοσι (20) ημέρες από την ημερομηνία της τελευταίας υποχρεωτικής για τον Δήμο Καλαμάτας δημοσίευσης της περίληψης της διακήρυξης, στον ελληνικό τύπο και στο Τεύχος Διακηρύξεων Δημοσίων Συμβάσεων της Εφημερίδας της Κυβερνήσεως, καθώς παράλληλα θα παρέχεται ελεύθερη, άμεση και πλήρης πρόσβαση στη Συγγραφή Υποχρεώσεων και τα λοιπά τεύχη του παρόντος διαγωνισμού στην ιστοσελίδα του Δήμου Καλαμάτας www.kalamata.gr

Ημερομηνία της τελευταίας υποχρεωτικής για τον Δήμο Καλαμάτας δημοσίευσης της περίληψης της διακήρυξης στον ελληνικό τύπο είναι η 01/12/2015

Ως ημερομηνία ανάρτησης της διακήρυξης στη διαδικτυακή πύλη του Ε. Σ. Η. ΔΗ. Σ. ορίζεται η 01/12/2015 Ως ημερομηνία έναρξης υποβολής προσφορών στο σύστημα ορίζεται η 02/12/2015. Ως καταληκτική ημερομηνία υποβολής των προσφορών στη Διαδικτυακή πύλη www.promitheus.gov.gr του συστήματος Ε. Σ. Η. ΔΗ. Σ., ορίζεται η 23/12/2015 και ώρα 10.00 π.μ.. Μετά την παρέλευση της καταληκτικής ημερομηνίας και ώρας, δεν υπάρχει η δυνατότητα υποβολής προσφοράς στο Σύστημα. Ο χρόνος υποβολής της προσφοράς και οποιαδήποτε ηλεκτρονική επικοινωνία μέσω του συστήματος, βεβαιώνεται αυτόματα από το σύστημα με υπηρεσίες χρονοσήμανσης, σύμφωνα με τα οριζόμενα στην 3η παράγραφο του 6ου άρθρου του Ν. 4155/ΦΕΚ 120 Α'/29-5-2013 «Εθνικό Σύστημα Ηλεκτρονικών Δημοσίων Συμβάσεων και άλλες διατάξεις» και στο 6ο άρθρο της Υπουργικής Απόφασης Π1/2390/ΦΕΚ 2677 Β'/16-10-2013 «Τεχνικές λεπτομέρειες και διαδικασίες λειτουργίας του Εθνικού Συστήματος Ηλεκτρονικών Δημοσίων Συμβάσεων (Ε. Σ. Η. ΔΗ. Σ.)».

Η αποσφράγιση των προσφορών θα γίνει ηλεκτρονικά, τρεις (3) εργάσιμες ημέρες μετά την καταληκτική ημερομηνία υποβολής των προσφορών, ήτοι την 30/12/2015 από το αρμόδιο συλλογικό όργανο, δηλαδή την επιτροπή διενέργειας και αξιολόγησης των αποτελεσμάτων του διαγωνισμού.

Οι προσφορές υποβάλλονται ηλεκτρονικά, μέσω της εφαρμογής που παρέχεται από το διαδικτυακό τόπο του διαγωνισμού, στη διαδικτυακή πύλη www.promitheus.gov.gr του Ε. Σ. Η. ΔΗ. Σ. και φέρουν ψηφιακή υπογραφή, συμπληρώνεται επίσης το τιμολόγιο προσφοράς που υπάρχει στα συνημμένα έγγραφα του διαγωνισμού. Αιτήματα παροχής πληροφοριών, υποβάλλονται μόνο από εγγεγραμμένους στο σύστημα οικονομικούς φορείς, δηλαδή διαθέτουν σχετικά διαπιστευτήρια που τους έχουν χορηγηθεί (όνομα χρήστη και κωδικό πρόσβασης). Τα υπόψη αιτήματα / ερωτήματα υποβάλλονται αποκλειστικά στην ελληνική γλώσσα, εντός των προθεσμιών που καθορίζονται παραπάνω και θα απευθύνονται στην Υπηρεσία που διενεργεί το Διαγωνισμό ή στην Αναθέτουσα Αρχή. Η Αναθέτουσα Αρχή δεν θα απαντήσει σε ερωτήματα που θα έχουν υποβληθεί με τρόπο άλλο από τον ως άνω προδιαγεγραμμένο. Κανένας υποψήφιος δεν μπορεί, σε οποιαδήποτε περίπτωση να επικαλεσθεί προφορικές απαντήσεις εκ μέρους της Υπηρεσίας, σχετικά με τους όρους της παρούσας διακήρυξης.

Η προκηρυσσόμενη προμήθεια με τίτλο «Προμήθεια οργάνων και απαραίτητου εξοπλισμού για την πιστοποίηση παιδότοπων Δήμου Καλαμάτας» θα βαρύνει τους προϋπολογισμούς του Δήμου των ετών 2015-2016.

Αναθέτουσα αρχή : ΔΗΜΟΣ ΚΑΛΑΜΑΤΑΣ

Δ/ση Δημαρχείου Καλαμάτας : Αριστομένους 28 (Τ. Κ. 24100)

Τηλ. : 2721360717,715

Fax : 2721360718

Άρθρο 1ο

Ισχύουσες διατάξεις

- Το Ν. 4155/2013 «Εθνικό Σύστημα Ηλεκτρονικών Δημοσίων Συμβάσεων και άλλες διατάξεις».
- Την Υπουργική Απόφαση Π1/2390/ΦΕΚ 2677 Β'/16-10-2013 «Τεχνικές λεπτομέρειες και διαδικασίες λειτουργίας του Εθνικού Συστήματος Ηλεκτρονικών Δημοσίων Συμβάσεων (Ε. Σ. Η. ΔΗ. Σ.)».
- Τη με αριθμό πρωτοκόλλου Π1/542/4-3-2014 (ΑΔΑ: ΒΙΚΤΦ-ΠΨ5) εγκύκλιο με θέμα «Ενημέρωση για το Εθνικό Σύστημα Ηλεκτρονικών Δημοσίων Συμβάσεων (Ε.Σ.Η. ΔΗ.Σ.)».
- Την Υπουργική Απόφαση ΥΑΠ/Φ.40.4/3/1031/ΦΕΚ 1317 Β'/23-4-2012 «Ρυθμίσεις για το Ηλεκτρονικό Δημόσιο Έγγραφο».
- Την Υπουργική Απόφαση ΠΟΛ 1163/ΦΕΚ 1675 Β'/3-7-2013 «Όροι και διαδικασία είσπραξης – επιστροφής για την εφαρμογή του ηλεκτρονικού παράβολου».
- Το Ν. 4250/ΦΕΚ 74 Α'/26-03-2014 «Διοικητικές Απλουστεύσεις – Καταργήσεις, Συγχωνεύσεις Νομικών Προσώπων και Υπηρεσιών του Δημοσίου Τομέα – Τροποποίηση Διατάξεων του π.δ. 318/1992 (Α' 161) και λοιπές ρυθμίσεις».
- Το Ν.4270/14 (ΦΕΚ 143 Α/28-06-2014) : Αρχές δημοσιονομικής διαχείρισης και εποπτεία (ενσωμάτωση της Οδηγίας 2011/85/ΕΕ) - δημόσιο λογιστικό και άλλες διατάξεις.

- Το Ν.4281/2014: «Μέτρα στήριξης και ανάπτυξης της ελληνικής οικονομίας, οργανωτικά θέματα Υπουργείου Οικονομικών και άλλες διατάξεις».
- Το Ν. 4320/ΦΕΚ 29Α/19-03-2015 «Ρυθμίσεις για τη λήψη άμεσων μέτρων για την αντιμετώπιση της ανθρωπιστικής κρίσης, την οργάνωση της Κυβέρνησης και των Κυβερνητικών οργάνων και λοιπές διατάξεις» και ειδικότερα το άρθρο 37.
- Η Υπουργική Απόφαση με αριθμό πρωτ. 11389/8-3-93 «Ενιαίος Κανονισμός Προμηθειών Ο.Τ.Α.» (Ε.Κ.Π. Ο.Τ.Α.) (ΦΕΚ Τ. Β΄ αρ. 185/23-3-1993)
- Ο Ν.2286/95 «Προμήθειες του Δημοσίου Τομέα και ρυθμίσεις συναφών θεμάτων»
- Το Π.Δ. 60/2007 «Προσαρμογή της Ελληνικής Νομοθεσίας στις διατάξεις της οδηγίας 2004/18/ΕΚ περί συντονισμού διαδικασιών σύναψης δημοσίων συμβάσεων έργων, προμηθειών και υπηρεσιών», όπως τροποποιήθηκε με την οδηγία 2055/51/ΕΚ(ΦΕΚ τ.Α 64/2007) της Επιτροπής και την Οδηγία 2005/75/ΕΚ του Ευρωπαϊκού Κοινοβουλίου και του Συμβουλίου της 16 Νοεμβρίου 2005.
- Το Ν.3463/2006 «Δημοτικός και Κοινοτικός Κώδικας» (ΦΕΚ τ. Α΄ 114/2006) και ιδιαίτερα του άρθρου 158 και του άρθρου 209.
- Το Ν.3852/2010 «Νέα Αρχιτεκτονική της Αυτοδιοίκησης και της Αποκεντρωμένης Διοίκησης - Πρόγραμμα Καλλικράτης» (ΦΕΚ τ. Α 87/2010) και ιδιαίτερα του άρθρου 278.
- Τις διατάξεις της Υ.Α. 11389/93 ΕΚΠΟΤΑ
- Τις διατάξεις της Υ.Α. 28492/11-05-2009 όπως αυτή τροποποιήθηκε με την 27934/11-07-2014 και ισχύει σήμερα.

Η δαπάνη για την δημοσίευση της περίληψης της παρούσας διακήρυξης στον τύπο βαρύνει τον μειοδότη.

Άρθρο 2ο

Συμβατικά στοιχεία

Τα στοιχεία της σύμβασης τα οποία θα προσαρτηθούν σ' αυτήν, (με τη σειρά ισχύος τους) είναι:

- Η διακήρυξη της δημοπρασίας.
- Η συγγραφή υποχρεώσεων.
- Ο ενδεικτικός προϋπολογισμός
- Το τιμολόγιο και οι Τεχνικές Προδιαγραφές και
- Ο προϋπολογισμός προσφοράς

Άρθρο 3ο

Χρόνος και τόπος διεξαγωγής του διαγωνισμού

Ο διαδικτυακός τόπος υποβολής των προσφορών είναι η διαδικτυακή πύλη www.promitheus.gov.gr του συστήματος Ε. Σ. Η. ΔΗ. Σ. Ως ημερομηνία ανάρτησης της διακήρυξης στη διαδικτυακή πύλη του Ε. Σ. Η. ΔΗ. Σ. ορίζεται η 01/12/2015. Ως καταληκτική ημερομηνία υποβολής των προσφορών στη Διαδικτυακή πύλη www.promitheus.gov.gr του συστήματος Ε. Σ. Η. ΔΗ. Σ., ορίζεται η 23/12/2015 και ώρα 10.00 π.μ.

Μετά την παρέλευση της καταληκτικής ημερομηνίας και ώρας, δεν υπάρχει η δυνατότητα υποβολής προσφοράς στο Σύστημα.

Ο χρόνος υποβολής της προσφοράς και οποιαδήποτε ηλεκτρονική επικοινωνία μέσω του συστήματος, βεβαιώνεται αυτόματα από το σύστημα με υπηρεσίες χρονοσήμανσης,

σύμφωνα με τα οριζόμενα στην 3η παράγραφο του 6ου άρθρου του Ν. 4155/ΦΕΚ 120 Α'/29-5-2013 «Εθνικό Σύστημα Ηλεκτρονικών Δημοσίων Συμβάσεων και άλλες διατάξεις» και στο 6ο άρθρο της Υπουργικής Απόφασης Π1/2390/ΦΕΚ 2677 Β'/16-10-2013 «Τεχνικές λεπτομέρειες και διαδικασίες λειτουργίας του Εθνικού Συστήματος Ηλεκτρονικών Δημοσίων Συμβάσεων (Ε. Σ. Η. ΔΗ. Σ.)».

Η αποσφράγιση των προσφορών γίνεται όπως περιγράφεται στο 13 και το 14 άρθρο της παρούσας διακήρυξης.

Άρθρο 4ο

Επιτροπή διαγωνισμού - Πληροφορίες

Η Επιτροπή διεξαγωγής του διαγωνισμού (παραλαβής, αποσφράγισης και αξιολόγησης προσφορών) είναι η αρμόδια Επιτροπή Διενέργειας Διαγωνισμού (Ε. Δ. Δ.) που συγκροτήθηκε, βάσει της 493/2014 Απόφαση της Οικονομικής Επιτροπής, και αποτελείται από τους :

- α. ΣΤΑΜΟΥ ΣΤΥΛΙΑΝΗ
- β. ΖΑΜΠΑΡΑΣ ΑΘΑΝΑΣΙΟΣ
- γ. ΠΑΧΗΣ ΛΕΩΝΙΔΑΣ

Αναπληρωματικά μέλη Επιτροπής ορίζονται οι :

- α. ΚΩΝΣΤΑΝΤΟΠΟΥΛΟΣ ΚΩΝΣΤΑΝΤΙΝΟΣ
- β. ΣΤΑΜΑΤΕΛΟΠΟΥΛΟΥ ΑΓΓΕΛΙΚΗ
- γ. ΧΡΥΣΑΝΘΑΚΟΠΟΥΛΟΣ ΚΩΝΣΤΑΝΤΙΝΟΣ

Το πλήρες κείμενο της διακήρυξης του διαγωνισμού θα αναρτηθεί σε ηλεκτρονική μορφή (.pdf) στην διαδικτυακή πύλη www.promitheus.gov.gr του Ε. Σ. Η. ΔΗ. Σ. Επίσης, θα παρέχεται ελεύθερη, άμεση και πλήρης πρόσβαση στη Συγγραφή Υποχρεώσεων και τα λοιπά τεύχη του παρόντος διαγωνισμού στην ιστοσελίδα του Δήμου Καλαμάτας www.kalamata.gr

Άρθρο 5ο

Δικαιούμενοι Συμμετοχής

Στον διαγωνισμό γίνονται δεκτοί :

1. Όλα τα φυσικά πρόσωπα (Έλληνες ή Αλλοδαποί)
2. Όλα τα νομικά πρόσωπα
3. Συνεταιρισμοί υπό την προϋπόθεση ότι ασκούν εμπορικό ή βιομηχανικό ή βιοτεχνικό επάγγελμα σχετικό με το αντικείμενο του διαγωνισμού.
4. Ενώσεις προμηθευτών (εάν πληρούν τις προϋποθέσεις του άρθρου 8 ΕΚΠΟΤΑ)
5. Για τη συμμετοχή στο διαγωνισμό οι ενδιαφερόμενοι οικονομικοί φορείς (υποψήφιοι προμηθευτές) απαιτείται να διαθέτουν ψηφιακή υπογραφή, χορηγούμενη από πιστοποιημένη αρχή παροχής ψηφιακής υπογραφής και να εγγραφούν στο ηλεκτρονικό σύστημα (Ε. Σ. Η. ΔΗ. Σ. - διαδικτυακή πύλη www.promitheus.gov.gr) ακολουθώντας την παρακάτω διαδικασία εγγραφής.

Οι οικονομικοί φορείς, αιτούνται, μέσω της ιστοσελίδας του συστήματος και από το σύνδεσμο «Εγγραφείτε ως οικονομικός φορέας», την εγγραφή τους σε αυτό (παρέχοντας τις απαραίτητες πληροφορίες και αποδεχόμενοι τους όρους χρήσης του) ταυτοποιούμενοι ως εξής :

- Όσοι από τους ανωτέρω διαθέτουν ελληνικό Αριθμό Φορολογικού Μητρώου (Α. Φ. Μ.) ταυτοποιούνται με χρήση των διαπιστευτηρίων (όνομα χρήστη και κωδικό πρόσβασης) που αυτοί κατέχουν από το σύστημα TAXISNet της Γενικής Γραμματείας Πληροφοριακών Συστημάτων. Εφόσον γίνει η ταυτοποίηση, εγκρίνεται η εγγραφή του χρήστη από το Τμήμα Προγραμματισμού και Στοιχείων της Διεύθυνσης Πολιτικής Προμηθειών της Γενικής Διεύθυνσης Κρατικών Προμηθειών.
- Οι οικονομικοί φορείς – χρήστες των κρατών μελών της Ευρωπαϊκής Ένωσης οι οποίοι δεν διαθέτουν ελληνικό Αριθμό Φορολογικού Μητρώου (ΑΦΜ) αιτούνται την εγγραφή τους συμπληρώνοντας τον αριθμό ταυτότητας ΦΠΑ (VAT Identification Number) και ταυτοποιούνται με χρήση των διαπιστευτηρίων που κατέχουν από το αντίστοιχο σύστημα. Εφόσον γίνει η ταυτοποίηση, εγκρίνεται η εγγραφή του χρήστη από το Τμήμα Προγραμματισμού και Στοιχείων της Διεύθυνσης Πολιτικής Προμηθειών της Γενικής Διεύθυνσης Κρατικών Προμηθειών.
- Οι οικονομικοί φορείς – χρήστες τρίτων χωρών αιτούνται την εγγραφή τους και ταυτοποιούνται από τη ΓΓΕ αποστέλλοντας:
 - είτε υπεύθυνη δήλωση ψηφιακά υπογεγραμμένη με επίσημη μετάφραση στην ελληνική.
 - είτε ένορκη βεβαίωση ή πιστοποιητικό σε μορφή αρχείου .pdf με επίσημη μετάφραση στην ελληνική, όπως αυτά προσδιορίζονται στο Παράρτημα ΙΧ Α για τις δημόσιες συμβάσεις έργων, στο Παράρτημα ΙΧ Β για τις δημόσιες συμβάσεις προμηθειών και στο Παράρτημα ΙΧ Γ για τις δημόσιες συμβάσεις υπηρεσιών του π.δ. 60/2007, και σύμφωνα με τους προβλεπόμενους όρους στο κράτος μέλος εγκατάστασης του οικονομικού φορέα, στα οποία να δηλώνεται / αποδεικνύεται η εγγραφή του σε επαγγελματικό ή εμπορικό μητρώο, προσκομιζόμενα εντός τριών (3) εργασίμων ημερών και σε έντυπη μορφή (πρωτότυπο ή ακριβές αντίγραφο) στην αρμόδια υπηρεσία.
- Το αίτημα εγγραφής υποβάλλεται από όλους τους υποψήφιους χρήστες ηλεκτρονικά μέσω της διαδικτυακής πύλης του Συστήματος, όπως αναφέρεται ανωτέρω.
- Ο υποψήφιος χρήστης ενημερώνεται από το Σύστημα ή μέσω ηλεκτρονικού ταχυδρομείου σχετικά με την εξέλιξη του αιτήματος εγγραφής του. Εφόσον το αίτημα εγγραφής εγκριθεί, ο υποψήφιος χρήστης λαμβάνει σύνδεσμο ενεργοποίησης λογαριασμού ως πιστοποιημένος χρήστης και προβαίνει στην ενεργοποίηση του λογαριασμού του.

Άρθρο 6^ο

Δικαιολογητικά συμμετοχής

Οι δικαιούμενοι συμμετοχής στον διαγωνισμό υποβάλλουν ηλεκτρονικά μαζί με την προσφορά τους, εγκαίρως και προσηκόντως επί ποινή αποκλεισμού, και τα εξής δικαιολογητικά σε μορφή αρχείου .pdf σύμφωνα με το Ν. 4155/ΦΕΚ 120 Α'/29-5-2013 και το 11^ο άρθρο της Υπουργικής Απόφασης Π1/2390/ΦΕΚ 2677 Β'/16-10-2013 «Τεχνικές λεπτομέρειες και διαδικασίες λειτουργίας του Εθνικού Συστήματος Ηλεκτρονικών Δημοσίων Συμβάσεων (Ε. Σ. Η. ΔΗ. Σ.)», όπως αναλυτικά περιγράφονται κατωτέρω.

Η μη τήρηση οποιουδήποτε από τους όρους του άρθρου αυτού αυτοδικαίως επιφέρει ποινή αποκλεισμού της αντίστοιχης προσφοράς.

Οι προσφορές θα είναι έγγραφα, στην Ελληνική, και μόνον γλώσσα.

Τα δικαιολογητικά συμμετοχής πρέπει να ακολουθούν την σειρά με την οποία αναγράφονται παρακάτω και είναι τα εξής:

A. Υπεύθυνη δήλωση, ψηφιακά υπογεγραμμένη, του Ν. 1599/1986 των υποψηφίων:

- 1) περί αποδοχής των όρων της Διακήρυξης και των τεχνικών προδιαγραφών.
- 2) περί του ότι η επιχείρηση του συμμετέχοντα νομικού προσώπου δεν λειτουργεί υπό καθεστώς νομικών περιορισμών.
- 3) ότι δεν έχει αποκλεισθεί η συμμετοχή του σε διαγωνισμούς δημοσίου ή και από οργανισμούς τοπικής αυτοδιοίκησης.
- 4) ότι όλα τα μέρη του προσφερόμενου εξοπλισμού θα είναι καινούργια και αμεταχειρίστη

ΔΙΕΥΚΡΙΝΙΣΕΙΣ ΓΙΑ ΤΙΣ ΥΠΕΥΘΥΝΕΣ ΔΗΛΩΣΕΙΣ, δηλαδή την έντυπη μορφή τους πριν αυτές υποβληθούν σε μορφή αρχείου .pdf (οι οποίες χρειάζεται να τηρούνται από τους υποψήφιους προμηθευτές, με ποινή αποκλεισμού σε αντίθετη περίπτωση)

- Όταν ο υποψήφιος προμηθευτής είναι Ο. Ε. ή Ε. Ε. και ο υπογράφων τις υπεύθυνες δηλώσεις ενεργεί ως νόμιμος εκπρόσωπος της εταιρείας, θα υπογράψει οπωσδήποτε κάτω από την εταιρική επωνυμία (σφραγίδα εταιρείας και υπογραφή).
- Οι υπεύθυνες δηλώσεις Α. Ε. και Ε. Π. Ε. χρειάζεται να είναι υπογεγραμμένες από μέλος του Διοικητικού Συμβουλίου τους, το οποίο θα έχει εκ του καταστατικού δικαίωμα υπογραφής και εκπροσώπησης, επομένως θα ενεργεί ως νόμιμος εκπρόσωπος της εταιρείας και θα υπογράψει οπωσδήποτε κάτω από την εταιρική επωνυμία (σφραγίδα εταιρείας και υπογραφή).
- Οι δηλώσεις χρειάζεται οπωσδήποτε να έχουν τα πλήρη στοιχεία του υπογράφοντος (ονοματεπώνυμο, ονοματεπώνυμα πατέρα και μητέρας, ημερομηνία και τόπο γέννησης, αριθμό δελτίου ταυτότητας, τηλέφωνο, τόπο και διεύθυνση κατοικίας κ. τ. λ.), ώστε να είναι σωστές και πλήρεις σε στοιχεία υπεύθυνες δηλώσεις του Ν. 1599/1986. Σε περίπτωση αλλοδαπού υποψηφίου κείμενο ανάλογης αποδεικτικής αξίας σύμφωνα με τις διατάξεις της χώρας προέλευσης του. Σε περίπτωση ξενόγλωσσου εγγράφου θα προσκομίζεται επίσημη και επικυρωμένη μετάφραση σύμφωνα με το Ν. 4250/2014.

B. Την κατά το άρθρο 8.1 εγγυητική επιστολή συμμετοχής.

Γ. Οι διαγωνιζόμενοι υποβάλλουν επίσης:

Εδάφιο α - Οι Έλληνες πολίτες :

- I. Απόσπασμα ποινικού μητρώου, έκδοσης τουλάχιστον του τελευταίου τριμήνου, από το οποίο να προκύπτει αν έχουν ή όχι καταδικαστεί για αδίκημα σχετικό με την άσκηση της επαγγελματικής τους δραστηριότητας.
- II. Πιστοποιητικό αρμόδιας δικαστικής ή διοικητικής Αρχής, έκδοσης τουλάχιστον του τελευταίου τριμήνου, από το οποίο να προκύπτει αν τελούν ή όχι υπό πτώχευση, εκκαθάριση, αναγκαστική διαχείριση, πτωχευτικό συμβιβασμό ή άλλη ανάλογη κατάσταση και επίσης αν τελούν ή όχι υπό διαδικασία κήρυξης σε πτώχευση ή έκδοσης απόφασης αναγκαστικής εκκαθάρισης ή αναγκαστικής διαχείρισης ή πτωχευτικού συμβιβασμού ή υπό άλλη ανάλογη διαδικασία.

- III. Πιστοποιητικά όλων των οργανισμών κοινωνικής ασφάλισης κύριας και επικουρικής (ασφαλιστικές ενημερότητες) τόσο για τους ίδιους τους εργοδότες όσο και για όλο το απασχολούμενο σε αυτούς προσωπικό, από τα οποία να προκύπτουν ότι είναι ενήμεροι ως προς τις υποχρεώσεις τους που αφορούν την καταβολή των εισφορών κοινωνικής ασφάλισης σε αυτούς τους οργανισμούς κατά την ημερομηνία διενέργειας του διαγωνισμού. Από τα περιεχόμενα των πιστοποιητικών χρειάζεται να προκύπτει σαφώς η διάρκεια ισχύος τους, έτσι ώστε να είναι ξεκάθαρο ότι τα πιστοποιητικά αυτά είναι σε ισχύ τουλάχιστον ως και την καταληκτική ημερομηνία υποβολής των προσφορών.
- IV. Πιστοποιητικό που εκδίδεται από αρμόδια κατά περίπτωση αρχή, από το οποίο να προκύπτει ότι είναι ενήμεροι ως προς τις φορολογικές τους υποχρεώσεις (φορολογική ενημερότητα για κάθε νόμιμη χρήση), το οποίο χρειάζεται να είναι σε ισχύ τουλάχιστον ως και την καταληκτική ημερομηνία υποβολής των προσφορών.
- V. Πιστοποιητικό του οικείου επιμελητηρίου, με το οποίο θα πιστοποιείται η εγγραφή τους σ' αυτό και το ειδικό επάγγελμά τους, το οποίο θα είναι συναφές με το αντικείμενο του διαγωνισμού επί ποινή αποκλεισμού, ή βεβαίωση άσκησης επαγγέλματος που θα έχει εκδοθεί το πολύ έξι (6) μήνες πριν από την ημερομηνία διενέργειας του διαγωνισμού.

Εδάφιο β - Αλλοδαποί

Τα ως άνω για τους Έλληνες πολίτες αλλά με έκδοση της χώρας εγκατάστασης τους.

Εδάφιο γ - Τα νομικά πρόσωπα ημεδαπά ή αλλοδαπά :

Όλα τα παραπάνω δικαιολογητικά εκτός του αποσπάσματος ποινικού μητρώου για το οποίο δίνονται διευκρινήσεις κατωτέρω ή του ισοδύναμου προς τούτο εγγράφου. Όσον αφορά τα πιστοποιητικά του εδαφίου α παρ. ιι (ασφαλιστικές ενημερότητες):

Οι ομόρρυθμες και ετερόρρυθμες εταιρείες (Ο. Ε. και Ε. Ε.) θα προσκομίσουν πιστοποιητικά όλων των οργανισμών κοινωνικής ασφάλισης τόσο για όλα τα μέλη τους όσο και για όλο το απασχολούμενο σε αυτές προσωπικό.

Οι ανώνυμες εταιρείες (Α. Ε.) και οι εταιρείες περιορισμένης ευθύνης (Ε. Π. Ε.) θα προσκομίσουν πιστοποιητικά όλων των οργανισμών κοινωνικής ασφάλισης για όλο το απασχολούμενο σε αυτές προσωπικό. Δεν θα προσκομίσουν αντίστοιχα πιστοποιητικά για τα μέλη των Διοικητικών Συμβουλίων τους. Για τον έλεγχο των ανωτέρω στοιχείων οι υποψήφιοι οφείλουν να προσκομίσουν μαζί με πιστοποιητικά ασφαλιστικής ενημερότητας, κατάσταση προσωπικού κατά ειδικότητα, θεωρημένη, συνοδευόμενη από υπεύθυνη δήλωση για τους ασφαλιστικούς φορείς οπού υπάγεται κάθε απασχολούμενος, επί ποινή αποκλεισμού.

Διευκρινίζεται, εδώ, ότι το απόσπασμα ποινικού μητρώου αφορά στους διαχειριστές για τις εταιρείες περιορισμένης ευθύνης (Ε.Π.Ε), στους ομόρρυθμους εταίρους και διαχειριστές για τις προσωπικές εταιρείες (Ο.Ε & Ε.Ε), στον πρόεδρο και διευθύνοντα σύμβουλο για τις ανώνυμες εταιρείες (Α.Ε) και σε κάθε άλλη περίπτωση νομικού προσώπου στους νόμιμους εκπροσώπους του.

Οι ανώνυμες εταιρείες (Α. Ε.) θα πρέπει να προσκομίσουν πρακτικό διοικητικού συμβουλίου στο οποίο θα αναφέρεται ότι εγκρίνεται η συμμετοχή της εταιρείας στο συγκεκριμένο διαγωνισμό και θα ορίζεται ο εκπρόσωπος της εταιρείας βεβαιωμένου του γνήσιου των υπογραφών από αρμόδια δικαστική ή διοικητική αρχή ή συμβολαιογράφο.

Τέλος τα νομικά πρόσωπα πρέπει να προσκομίσουν καταστατικά συνοδευόμενα από βεβαίωση μεταβολών και ισχύος. Με ποινή αποκλεισμού λοιπόν απαιτείται : α) ισχύον καταστατικό, β) σειρά Φ. Ε. Κ. σύστασης, τροποποιήσεων καταστατικού και γ) Φ. Ε. Κ. περί εκπροσώπησης της εταιρείας (εάν πρόκειται για Α.Ε. και Ε.Π.Ε.). Νομιμοποιητικά έγγραφα εκπροσώπησης όπως καταστατικό εταιρείας κατατίθενται και από τις Ο.Ε και Ε.Ε.

Τα νομιμοποιητικά έγγραφα εκπροσώπησης θα συνοδεύονται, με ποινή αποκλεισμού σε αντίθετη περίπτωση, με πιστοποιητικό περί μη τροποποίησης, το οποίο θα έχει εκδοθεί το πολύ ένα (1) μήνα πριν από την διενέργεια του διαγωνισμού, ώστε να εξασφαλίζεται ότι δεν έχει πραγματοποιηθεί άλλη μεταβολή στην εταιρική κατάσταση ύστερα από το τελευταίο καταστατικό ή Φ. Ε. Κ. που έχει κατατεθεί.

Εδάφιο δ - Συνεταιρισμοί

- I. Βεβαίωση εποπτεύουσας αρχής ότι ο συνεταιρισμός λειτουργεί νόμιμα,
- II. Δικαιολογητικά όπως των περιπτώσεων II, III και IV του εδαφίου α. Όσον αφορά το απόσπασμα ποινικού μητρώου αφορά στον Πρόεδρο του Διοικητικού Συμβουλίου.

Εδάφιο ε - Οι ενώσεις προμηθευτών που υποβάλλουν κοινή προσφορά :

- I. Όλα τα παραπάνω κατά περίπτωση δικαιολογητικά για κάθε προμηθευτή που συμμετέχει στην ένωση, σύμφωνα με το άρθρο 8 του Ε.Κ.Π.Ο.Τ.Α.
- II. Πιστοποιητικό σκοπιμότητας ΕΟΜΜΕΧ για ενώσεις που αποτελούνται από Μικρομεσαίες Μεταποιητικές Επιχειρήσεις (ΜΜΕ) ή παραγωγικούς αστικούς συνεταιρισμούς, στις οποίες μετέχουν και επιχειρήσεις εσωτερικού ή εξωτερικού. Το ποσοστό του ΜΜΕ πρέπει να είναι μεγαλύτερο από 50%. Το πιστοποιητικό αυτό δύναται να προσκομισθεί εντός 15 ημερών από την διενέργεια του διαγωνισμού.
- III. Οι ΜΜΕ εκτός των πιο πάνω δικαιολογητικά μαζί με την προσφορά τους υποβάλλουν και κάθε άλλο απαραίτητο δικαιολογητικό, που εκδίδεται ή θεωρείται από τον ΕΟΜΜΕΧ. Από τα δικαιολογητικά θα πρέπει να προκύπτει ότι οι ΜΜΕ ανταποκρίνονται στα κριτήρια που καθορίζονται για την χρηματοδότησή τους από τις πράξεις που κάθε φορά εκδίδει ο Διοικητής της Τράπεζας Ελλάδος.

Εφόσον οι προμηθευτές συμμετέχουν στους διαγωνισμούς με εκπροσώπους τους υποβάλλουν

βεβαίωση εκπροσώπησης, βεβαιωμένου του γνησίου της υπογραφής του εκπροσωπούμενου από αρμόδια δικαστική ή διοικητική αρχή ή συμβολαιογράφο. Για τους προμηθευτές που στη χώρα τους δεν προβλέπεται από το νόμο ένορκη δήλωση, αυτό μπορεί να αντικατασταθεί με υπεύθυνη δήλωση, βεβαιωμένου του γνησίου της υπογραφής του δηλούντος από αρμόδια δικαστική ή διοικητική αρχή ή συμβολαιογράφο (βλ. 6^η παράγραφο του 7^{ου} άρθρου της Υπ. Απ. 11389/1993).

Κανένας δεν μπορεί να εκπροσωπεί, στην ίδια δημοπρασία, περισσότερες από 1 εταιρείες, ή ένωση προμηθευτών ούτε να συμμετέχει χωριστά για τον εαυτό του και να εκπροσωπεί άλλο φυσικό πρόσωπο, εταιρεία, συνεταιρισμό ή και ένωση προμηθευτών.

Εάν σε κάποια χώρα δεν εκδίδονται τα παραπάνω πιστοποιητικά ή έγγραφα ή δεν καλύπτουν όλες τις παραπάνω περιπτώσεις, μπορούν να αντικατασταθούν από ένορκη δήλωση του προμηθευτή που γίνεται ενώπιον δικαστικής ή διοικητικής Αρχής ή συμβολαιογράφου.

Δ. Εκτός των ανωτέρω, κατά περίπτωση, όπως αναφέρονται παρακάτω, οι συμμετέχοντες οφείλουν να προσκομίσουν και τα κατωτέρω:

1. Πιστοποιητικό ελέγχου και σήμα συμμόρφωσης, εκδοθέν στο όνομά του κατασκευαστή από αναγνωρισμένο φορέα πιστοποίησης, με το οποίο να αποδεικνύεται η συμμόρφωσή με τις απαιτήσεις ασφαλείας της σειράς προτύπων EN 1176:2008, σχετικά με την ασφάλεια του εξοπλισμού παιδικών χαρών και παιδότοπων ή άλλο ισοδύναμο (αφορά τους συμμετέχοντες στο διαγωνισμό που προσφέρουν όργανα παιδικής χαράς, άρθρα 1-14

της μελέτης, και όχι όσους προσφέρουν μόνο λοιπό εξοπλισμό όπως κάδοι, παγκάκια, περιφράξεις κλπ).

2. Πιστοποιητικό διασφάλισης ποιότητας ISO 9001:2008, εκδοθέν στο όνομα του διαγωνιζομένου.

3. Πιστοποιητικό περιβαλλοντικής διαχείρισης ISO 14001:2004, εκδοθέν στο όνομα του διαγωνιζομένου.

4. Υπεύθυνη δήλωση Ν. 1599/1986 (ΦΕΚ 75/Α/86), ψηφιακά υπογεγραμμένη για τη χώρα καταγωγής του τελικού προϊόντος που προσφέρουν και περί της επιχειρηματικής μονάδας στην οποία θα κατασκευάσουν το προσφερόμενο προϊόν καθώς και το τόπο εγκατάστασης της ως εξής:

α) Εφόσον οι ίδιοι κατασκευάζουν το τελικό προϊόν, την επιχειρηματική μονάδα στην οποία θα κατασκευάσουν το προσφερόμενο είδος, καθώς και τον τόπο εγκατάστασής της

β) Όταν δεν θα κατασκευάσουν οι ίδιοι το τελικό προϊόν σε δική τους επιχειρηματική μονάδα, στην προσφορά τους δηλώνουν την επιχειρηματική μονάδα, στην οποία θα κατασκευαστεί το προσφερόμενο προϊόν και τον τόπο εγκατάστασής της. Στην περίπτωση αυτή απαιτείται δήλωση της επιχείρησης στην οποία θα κατασκευαστεί το προσφερόμενο προϊόν, ότι έχει αποδεχθεί την εκτέλεση της συγκεκριμένης προμήθειας, σε περίπτωση κατακύρωσης στον προμηθευτή υπέρ του οποίου εκδίδει την δήλωση.

5. Βεβαιώσεις αναγνωρισμένων πιστοληπτικών ιδρυμάτων, που να βεβαιώνουν την πιστοληπτική ή και δανειοληπτική ικανότητα του συμμετέχοντος, για ποσό τουλάχιστον ίσο με το 50% του προϋπολογισμού προσφοράς με ΦΠΑ. Οι εν λόγω βεβαιώσεις πρέπει να έχουν χρόνο ισχύος ίσο με το χρόνο ισχύος της προσφοράς κατ' ελάχιστο.

6. Κατάλογο, στον οποίο να αναφέρονται οι κυριότερες παραδόσεις των τριών τελευταίων χρόνων, με μνεία, για κάθε παράδοση του παραλήπτη είτε εμπίπτει στο δημόσιο είτε στον ιδιωτικό τομέα. Ειδικότερα, για τους παραλήπτες του δημοσίου τομέα θα αναγράφεται η ημερομηνία παράδοσης, η ημερομηνία υποχρέωσης παράδοσης, οι ποσότητες και η αξία των ειδών. Οι παραδόσεις αποδεικνύονται, εάν ο αποδέκτης είναι δημόσια αρχή, με πιστοποιητικά τα οποία έχουν εκδοθεί ή θεωρηθεί από την αρμόδια αρχή και εάν ο αποδέκτης είναι ιδιωτικός φορέας, με τα αντίστοιχα παραστατικά ή, εφόσον δεν προβλέπεται η έκδοση παραστατικών ή δεν υπάρχουν παραστατικά, με υπεύθυνη δήλωση του αγοραστή και εάν τούτο δεν είναι δυνατό, του προμηθευτή.

7. Δήλωση για τον χρόνο ισχύος της οικονομικής προσφοράς, που δεν μπορεί να είναι μικρότερος των τριών (3) μηνών.

8. Δήλωση για την προθεσμία εκτέλεσης της προμήθειας, που δεν μπορεί να είναι ανώτερη των δυο (2) μηνών.

Ε. Φάκελος τεχνικής προσφοράς

Για την τεχνική αξιολόγηση των προσφορών, οι συμμετέχοντες υποχρεούνται να προσκομίσουν, επί ποινή αποκλεισμού τα κάτωθι:

1. Με την προσφορά τους οι διαγωνιζόμενοι πρέπει να υποβάλλουν ειδικό τεύχος τεχνικής περιγραφής, στο οποίο θα δίνεται σαφής περιγραφή για το προσφερόμενο είδος στην ελληνική γλώσσα, εικονογραφημένα έντυπα τεχνικών στοιχείων του οίκου κατασκευής και ρητή αναλυτική δήλωση για τη συμμόρφωση ή απόκλιση σε σχέση με τις αντίστοιχες τεχνικές προδιαγραφές της Μελέτης, σύμφωνα με τον παρακάτω Πίνακα Ελέγχου Συμμόρφωσης:

A/A	Περιγραφή Υλικού	Επωνυμία Κατασκευαστή	Παραπομπή στο αντίστοιχο αρχείο του Φακέλου Τεχνικής Προσφοράς του Συμμετέχοντος	Συμμόρφωση ή μη με τις Τεχνικές Προδιαγραφές της Μελέτης
1.	Αναγράφεται ο τίτλος του προσφερόμενου είδους	Αναγράφεται η επωνυμία του κατασκευαστικού οίκου, το εργοστάσιο κατασκευής και ο τόπος εγκατάστασης του	Αναγράφεται ο αριθμός του αντίστοιχου άρθρου, σύμφωνα με τον πίνακα περιεχομένων της τεχνικής προσφοράς του συμμετέχοντος	Αιτιολογείται η συμμόρφωση ή μη με αναγραφή κατ' ελάχιστο των διαστάσεων του προσφερόμενου εξοπλισμού και των υλικών κατασκευής, καθώς και οποιασδήποτε περεταίρω πληροφορίας ο συμμετέχων κρίνει απαραίτητη για τη αιτιολόγηση της συμμόρφωσης ή μη, προς αξιολόγηση από την Επιτροπή του Διαγωνισμού
2.
3.
4.

2. Όλα τα όργανα των Παιδότοπων (άρθρα 1-9 της μελέτης) πρέπει να πληρούν τις προδιαγραφές ασφαλείας και να συμμορφώνονται με τα ισχύοντα Ευρωπαϊκά πρότυπα σχεδιασμού και κατασκευής Παιδικών Χαρών Εξωτερικού Χώρου ΕΛΟΤ EN 1176 ή ισοδύναμα, που να πιστοποιούνται από Ελληνικό διαπιστευμένο φορέα πιστοποίησης ή ισοδύναμο φορέα του εξωτερικού, αρμοδίως διαπιστευμένο να πιστοποιεί Όργανα Παιδικών Χαρών Εξωτερικού χώρου. Κάθε όργανο που προσφέρει ο κατασκευαστής, θα συνοδεύεται από την αντίστοιχη Πιστοποίηση. Οι πιστοποιήσεις θα υποβληθούν και θα συνοδεύουν την Τεχνική Προσφορά, επί ποινή αποκλεισμού. Σε περίπτωση που δεν είναι στα Ελληνικά θα πρέπει να συνοδεύονται από επίσημη μετάφραση στα ελληνικά. Όλα τα παραπάνω αφορούν στους συμμετέχοντες στο διαγωνισμό που προσφέρουν όργανα παιδικής χαράς, άρθρα 1-9 της μελέτης, και όχι όσους προσφέρουν λοιπό εξοπλισμό όπως κάδοι, παγκάκια, περιφράξεις κλπ.

3. Υπεύθυνη δήλωση του προμηθευτή, ψηφιακά υπογεγραμμένη, με την οποία να δηλώνει πως αμέσως μετά την ολοκλήρωση της τοποθέτησης των υλικών θα παραδώσει στο Δήμο τα βιβλία συντηρήσεων και εγχειρίδιο περιοδικής συντήρησης (αφορά τους συμμετέχοντες στο διαγωνισμό που προσφέρουν όργανα παιδικής χαράς, άρθρα 1-9 της μελέτης, και όχι όσους προσφέρουν μόνο λοιπό εξοπλισμό όπως κάδοι, παγκάκια, περιφράξεις κλπ).

4. Εγγυήσεις της κατασκευάστριας εταιρείας ή του εξουσιοδοτημένου αντιπροσώπου της για τα προς προμήθεια είδη, για οποιοδήποτε πρόβλημα ή βλάβη παρουσιαστεί στο προμηθευόμενο είδος. Επισημαίνεται ότι ο χρόνος εγγύησης δε μπορεί να είναι μικρότερος

των δύο (2) ετών. Στην εγγύηση δεν θα περιλαμβάνονται βλάβες και φθορές που προέρχονται αποδεδειγμένα από βανδαλισμούς και δολιοφθορές.

5. Δήλωση για την εξυπηρέτηση μετά την πώληση και τεχνική βοήθεια εκ μέρους του αναδόχου, για δύο (2) χρόνια. Η οποιαδήποτε τεχνική βοήθεια, εκπαίδευση προσωπικού και επιδιόρθωση βλαβών, που δεν οφείλονται σε κακή χρήση ή βανδαλισμό, θα καλύπτονται δωρεάν από τον ανάδοχο, για όλο το αναφερόμενο χρονικό διάστημα της εγγύησης.

6. Δήλωση για την διασφάλιση κάλυψης ανταλλακτικών για πέντε (5) χρόνια.

7. Εικόνα, κάτοψη και όψη για όλα τα προς προμήθεια υλικά

Άρθρο 7°

Χρόνος ισχύος των προσφορών

Οι προσφορές ισχύουν επί ποινή αποκλεισμού χωρίς καμιά αλλαγή ή αναθεώρηση, ανεξάρτητα από οποιαδήποτε αλλαγή της ισοτιμίας του ευρώ προς ξένα νομίσματα ή οποιαδήποτε άλλη αιτία, για χρονικό διάστημα ενενήντα (90) ημερών από την ημέρα του διαγωνισμού.

Προσφορά που ορίζει χρόνο ισχύος μικρότερο του παραπάνω προβλεπομένου χρόνου, απορρίπτεται ως απαράδεκτη.

Μετά την λήξη και του χρόνου ισχύος της προσφοράς, ματαιώνονται τα αποτελέσματα του διαγωνισμού. Μπορεί όμως η απόφαση της Ο.Ε. για την κατακύρωση της δημοπρασίας να ληφθεί και μετά την πάροδο ισχύος των προσφορών, εάν συμφωνεί και ο μειοδότης.

Ο ανάδοχος υπέρ του οποίου θα κατακυρωθεί η προμήθεια αποδέχεται με την υπογραφή της σύμβασης την παράταση της διάρκειας ισχύος της προσφοράς του για όσο διαρκεί η ισχύς της σύμβασης αυτής.

Άρθρο 8°

Εγγυήσεις

8.1 Εγγύηση συμμετοχής

- α) Η εγγύηση για την συμμετοχή στον διαγωνισμό ορίζεται σε ποσοστό 2 % της προεκτιμώμενης αξίας της σύμβασης εκτός Φ. Π. Α. , σύμφωνα με το (α) εδάφιο της 1^{ης} παραγράφου του 157^{ου} άρθρου του Ν. 4281/2014. Οι προμηθευτές οι οποίοι θα συμμετάσχουν δίνοντας προσφορά μόνο για ορισμένα είδη θα υποβάλλουν εγγυητική συμμετοχής του αντίστοιχου ποσού.
- β) Για την εγγύηση συμμετοχής ως προεκτιμώμενη αξία της σύμβασης νοείται ο ενδεικτικός προϋπολογισμός της μελέτης και όχι η προσφορά του διαγωνιζομένου.
- γ) Η εγγύηση συμμετοχής πρέπει να ισχύει τουλάχιστον για τριάντα (30) ημέρες μετά τη λήξη του χρόνου ισχύος της προσφοράς. Σε περίπτωση που η διάρκεια ισχύος της προσφοράς λήγει, ο Δήμος Καλαμάτας μπορεί, πριν τη λήξη της, να ζητά από τον προσφέροντα να παρατείνει, εντός εύλογου χρονικού διαστήματος, τη διάρκεια ισχύος της προσφοράς και της εγγύησης συμμετοχής.
- δ) Η εγγύηση συμμετοχής καταπίπτει αν ο προσφέρων αποσύρει την προσφορά του κατά τη διάρκεια ισχύος αυτής ή δεν προσέλθει εγκαίρως για υπογραφή της σύμβασης.
- ε) Η εγγύηση συμμετοχής επιστρέφεται στον ανάδοχο με την προσκόμιση της εγγύησης καλής εκτέλεσης και στους λοιπούς προσφέροντες εντός τεσσάρων (4) ημερών από την κοινοποίηση σε αυτούς είτε της οριστικής απόφασης περί απόρριψης της προσφοράς

τους από τα επόμενα στάδια της διαδικασίας ανάθεσης είτε της οριστικής απόφασης κατακύρωσης της σύμβασης.

- στ) Προσφορές χωρίς εγγύηση ή χωρίς την προσήκουσα, κατά τα ανωτέρω, εγγύηση απορρίπτονται ως απαράδεκτες και δε λαμβάνονται υπ' όψιν.
- ζ) Οι εγγυήσεις συμμετοχής, ανεξάρτητα από το όργανο που τις εκδίδει, πρέπει απαραίτητα να αναφέρουν και τα ακόλουθα :
- i. Την ημερομηνία έκδοσης.
 - ii. Τον εκδότη.
 - iii. Τον Οργανισμό Τοπικής Αυτοδιοίκησης προς τον οποίο απευθύνεται (Δήμος Καλαμάτας).
 - iv. Τον αριθμό της εγγύησης.
 - v. Το ποσόν που καλύπτει η εγγύηση.
 - vi. Την πλήρη επωνυμία και την διεύθυνση του προμηθευτή υπέρ του οποίου εκδίδεται η εγγύηση.
 - vii. Τον αριθμό της μελέτη της σχετικής διακήρυξης και την ημερομηνία διεξαγωγής του διαγωνισμού.
 - viii. Ότι η εγγύηση παρέχεται ανέκκλητα και ανεπιφύλακτα, ο δε εκδότης παραιτείται του δικαιώματος της διαίρεσης και της διζήσεως.
 - ix. Ότι το ποσόν της εγγύησης τηρείται στην διάθεση του Δήμου και ότι θα καταβληθεί ολικά ή μερικά χωρίς καμία από μέρους του εκδότη αντίρρηση ή ένσταση και χωρίς να ερευνηθεί το βάσιμο ή μη της απαίτησης, μέσα σε τρεις (3) ημέρες από την απλή έγγραφη ειδοποίηση.
 - x. Ότι σε περίπτωση κατάπτωσης της εγγύησης, το ποσόν της κατάπτωσης υπόκειται σε πάγιο τέλος χαρτοσήμου.
 - xi. Την ημερομηνία λήξης της ισχύος της εγγύησης. Ο χρόνος ισχύος της εγγύησης πρέπει να είναι μεγαλύτερος από το χρόνο ισχύος προσφοράς που ζητά η παρούσα διακήρυξη κατά τουλάχιστον ένα (1) μήνα.
 - xii. Ότι ο εκδότης της εγγύησης υποχρεούται να προβεί στην παράταση της ισχύος της, ύστερα από απλό έγγραφο του Δήμου. Το σχετικό αίτημα πρέπει να γίνει πριν από την ημερομηνία λήξης της εγγύησης.
- η) Η εγγυητική επιστολή συμμετοχής υποβάλλεται από τον προσφέροντα ηλεκτρονικά σε μορφή αρχείου .pdf και προσκομίζεται από αυτόν στην Αρμόδια Υπηρεσία Διεξαγωγής του Διαγωνισμού σε έντυπη μορφή (πρωτότυπο) εντός τριών (3) εργασίμων ημερών από την καταληκτική ημερομηνία ηλεκτρονικής υποβολής.

8.2 Εγγύηση καλής εκτέλεσης

Η εγγύηση καλής εκτέλεσης ορίζεται σε ποσοστό πέντε τοις εκατό (5 %) επί του συμβατικού προϋπολογισμού της προμήθειας που θα προκύψει από την προσφορά του αναδόχου, δηλαδή :

- α) Ο προμηθευτής στον οποίο έγινε η κατακύρωση υποχρεούται να καταθέσει εγγύηση καλής εκτέλεσης των όρων της σύμβασης, το ύψος της οποίας ανέρχεται σε ποσοστό 5 % της συνολικής συμβατικής αξίας χωρίς τον Φ. Π. Α., σύμφωνα με το (β) εδάφιο της 1^{ης} παραγράφου του 157^{ου} άρθρου του Ν. 4281/2014.
- β) Η εγγύηση κατατίθεται προ ή κατά την υπογραφή της σύμβασης.
- γ) Οι εγγυήσεις καλής εκτέλεσης, ανεξάρτητα από το όργανο που τις εκδίδει, πρέπει απαραίτητα να αναφέρουν τα ακόλουθα:

- i. Την ημερομηνία έκδοσης
- ii. Τον εκδότη
- iii. Τον Δήμο στον οποίο απευθύνεται
- iv. Τον αριθμό της εγγύησης
- v. Το ποσό που καλύπτει η εγγύηση
- vi. Την πλήρη επωνυμία και τη διεύθυνση του προμηθευτή υπέρ του οποίου εκδίδεται η εγγύηση.
- vii. Τον αριθμό της σχετικής σύμβασης
- viii. Ότι η εγγύηση παρέχεται ανέκκλητα και ανεπιφύλακτα, ο δε εκδότης παραιτείται του δικαιώματος της διαιρέσεως και της διζήσεως
- ix. Ότι το ποσό της εγγύησης τηρείται στην διάθεση του Δήμου και ότι θα καταβληθεί ολικά ή μερικά χωρίς καμία από μέρος του εκδότη αντίρρηση ή ένσταση και χωρίς να ερευνηθεί το βάσιμο ή μη της απαίτησης, μέσα σε τρεις (3) ημέρες από την απλή έγγραφη ειδοποίηση.
- x. Ότι σε περίπτωση κατάπτωσης της εγγύησης, το ποσό της κατάπτωσης υπόκειται σε πάγιο τέλος χαρτοσήμου.
- xi. Την ημερομηνία λήξης της ισχύος της εγγύησης. Ο χρόνος ισχύος της εγγύησης πρέπει να είναι μεγαλύτερος κατά δύο μήνες από το χρόνο ισχύος της σύμβασης.
- xii. Ότι ο εκδότης της εγγύησης υποχρεούται να προβεί στην παράταση της ισχύος της εγγύησης, ύστερα από απλό έγγραφο του Δήμου Το σχετικό αίτημα πρέπει να γίνει πριν από την ημερομηνία λήξης της εγγύησης.
- xiii. Στην περίπτωση ένωσης προμηθευτών οι εγγυήσεις περιλαμβάνουν και τον όρο ότι η εγγύηση καλύπτει τις υποχρεώσεις όλων των μελών της ένωσης.

Επιπλέον, ο εκδώσας την εγγυητική επιστολή θα δηλώνει: ότι οι υποχρεώσεις της από την εγγύηση λύνονται μόνο δια της επιστροφής σ' αυτόν, της εγγυητικής επιστολής ή με έγγραφη δήλωση του Δήμου ότι εξέλειπε ο λόγος για τον οποίο κατετέθη.

Με την παραπάνω εγγυητική επιστολή ο προμηθευτής θα εγγυηθεί ότι με την υπογραφή της σύμβασης τα είδη που θα προμηθεύσει θα ανταποκρίνονται πλήρως προς τους όρους των προδιαγραφών της προσφοράς.

Η εγγύηση επιστρέφεται μετά την οριστική ποσοτική και ποιοτική παραλαβή των ειδών και ύστερα από την εκκαθάριση των τυχόν απαιτήσεων από τους δύο συμβαλλόμενους.

Εάν στο πρωτόκολλο παραλαβής αναφέρονται παρατηρήσεις ή υπάρχει εκπρόθεσμη παράδοση, η παραπάνω σταδιακή αποδέσμευση γίνεται μετά την αντιμετώπιση, κατά τα προβλεπόμενα, των παρατηρήσεων και του εκπροθέσμου.

8.3 Εγγύηση καλής λειτουργίας

- α) Ο προμηθευτής ο οποίος υλοποίησε την προμήθεια υποχρεούται να καταθέσει εγγύηση καλής λειτουργίας για την αποκατάσταση των ελαττωμάτων που ανακύπτουν ή των ζημιών που προκαλούνται από δυσλειτουργία των έργων ή των αγαθών για διάστημα δυο (2) ετών από την ολοκλήρωση της προμήθειας (ημερομηνία πρωτοκόλλου παραλαβής). Το ποσό της εγγύησης καλής λειτουργίας αναγράφεται στη σύμβαση σύμφωνα με το (α) εδάφιο της 2^{ης} παραγράφου του 157^{ου} άρθρου του Ν. 4281/2014.
- β) Η εγγύηση κατατίθεται ταυτόχρονα με την επιστροφή την εγγυητικής καλής εκτέλεσης.
- γ) Οι εγγυήσεις καλής λειτουργίας, ανεξάρτητα από το όργανο που τις εκδίδει, πρέπει απαραίτητα να αναφέρουν τα ακόλουθα:

- i. Την ημερομηνία έκδοσης
- ii. Τον εκδότη
- iii. Τον Δήμο στον οποίο απευθύνεται
- iv. Τον αριθμό της εγγύησης
- v. Το ποσό που καλύπτει η εγγύηση
- vi. Την πλήρη επωνυμία και τη διεύθυνση του προμηθευτή υπέρ του οποίου εκδίδεται η εγγύηση.
- vii. Τον αριθμό της σχετικής σύμβασης
- viii. Ότι η εγγύηση παρέχεται ανέκκλητα και ανεπιφύλακτα, ο δε εκδότης παραιτείται του δικαιώματος της διαιρέσεως και της διζήσεως
- ix. Ότι το ποσό της εγγύησης τηρείται στην διάθεση του Δήμου και ότι θα καταβληθεί ολικά ή μερικά χωρίς καμία από μέρος του εκδότη αντίρρηση ή ένσταση και χωρίς να ερευνηθεί το βάσιμο ή μη της απαίτησης, μέσα σε τρεις (3) ημέρες από την απλή έγγραφη ειδοποίηση.
- x. Ότι σε περίπτωση κατάρτησης της εγγύησης, το ποσό της κατάρτησης υπόκειται σε πάγιο τέλος χαρτοσήμου.
- xi. Την ημερομηνία λήξης της ισχύος της εγγύησης
- xii. Ότι ο εκδότης της εγγύησης υποχρεούται να προβεί στην παράταση της ισχύος της εγγύησης, ύστερα από απλό έγγραφο του Δήμου Το σχετικό αίτημα πρέπει να γίνει πριν από την ημερομηνία λήξης της εγγύησης.
- xiii. Στην περίπτωση ένωσης προμηθευτών οι εγγυήσεις περιλαμβάνουν και τον όρο ότι η εγγύηση καλύπτει τις υποχρεώσεις όλων των μελών της ένωσης.

Επιπλέον, ο εκδώσας την εγγυητική επιστολή θα δηλώνει: ότι οι υποχρεώσεις της από την εγγύηση λύνονται μόνο δια της επιστροφής σ' αυτόν, της εγγυητικής επιστολής ή με έγγραφη δήλωση του Δήμου ότι εξέλευτε ο λόγος για τον οποίο κατετέθη.

Η εγγύηση επιστρέφεται μετά το πέρας των δυο (2) ετών και ύστερα από την εκκαθάριση των τυχόν απαιτήσεων από τους δύο συμβαλλόμενους.

Οι εγγυήσεις των παραγράφων 8.1, 8.2 και 8.3 εκδίδονται από πιστωτικά ιδρύματα που λειτουργούν νόμιμα στα κράτη - μέλη της Ευρωπαϊκής Ένωσης ή του Ευρωπαϊκού Οικονομικού Χώρου, ή στα κράτη - μέρη της Συμφωνίας Δημοσίων Συμβάσεων του Παγκοσμίου Οργανισμού Εμπορίου, που κυρώθηκε με το Ν. 2513/1997 (Α' 139) και έχουν, σύμφωνα με τις ισχύουσες διατάξεις, το δικαίωμα αυτό. Μπορούν, επίσης, να εκδίδονται από το Ε.Τ.Α.Α. - Τ.Σ.Μ.Ε.Δ.Ε. ή να παρέχονται με γραμμάτιο του Ταμείου Παρακαταθηκών και Δανείων με παρακατάθεση σε αυτό του αντίστοιχου χρηματικού ποσού

Άρθρο 9^ο

Τρόπος υποβολής και σύνταξης προσφορών

- 9.1 Όσοι επιθυμούν να συμμετάσχουν στο διαγωνισμό, απαιτείται να καταρτίσουν και να υποβάλουν ηλεκτρονικά, με χρήση της πλατφόρμας του Εθνικού Συστήματος Ηλεκτρονικών Δημοσίων Συμβάσεων (Ε. Σ. Η. ΔΗ. Σ.) μέσω της διαδικτυακής πύλης www.promitheus.gov.gr, προσφορά με τα απαραίτητα δικαιολογητικά και ότι άλλο απαιτείται από την παρούσα διακήρυξη, στο Σύστημα, μέχρι την καταληκτική ημερομηνία και ώρα που ορίζει η παρούσα διακήρυξη, στην ελληνική γλώσσα, σε ηλεκτρονικό φάκελο, σύμφωνα με τα οριζόμενα της 1^{ης} παραγράφου του 11^{ου} άρθρου της Υ. Α. Π1/2390/16-10-2013.

- 9.2 Τα περιεχόμενα του ανωτέρω ηλεκτρονικού φακέλου ορίζονται ως εξής :
- α) Ένας (1) (υπο)φάκελος με την ένδειξη «Δικαιολογητικά Συμμετοχής – Τεχνική Προσφορά» και
 - β) Ένας (1) (υπο)φάκελος με την ένδειξη «Οικονομική Προσφορά».
- Όπου ως (υπο)φάκελος νοείται η σχετική κατηγορία επισυναπτόμενων αρχείων στο σύστημα ηλεκτρονικής διενέργειας του παρόντος διαγωνισμού.
- 9.3 Στον (υπο)φάκελο «Δικαιολογητικά Συμμετοχής – Τεχνική Προσφορά» περιλαμβάνονται, επί ποινή απορρίψεως, τα κατά περίπτωση απαιτούμενα δικαιολογητικά σύμφωνα με τις διατάξεις της κείμενης νομοθεσίας για την ανάθεση δημοσίων συμβάσεων και συγκεκριμένα :
- α) Τα στοιχεία που ζητούνται σύμφωνα με το 6^ο άρθρο της παρούσας διακήρυξης (δικαιολογητικά συμμετοχής).
 - β) Τα τεχνικά στοιχεία της προσφοράς όπως αυτά ζητούνται στο 6^ο άρθρο της παρούσας διακήρυξης (φάκελος τεχνικής προσφοράς).
- Σε περίπτωση ένωσης εταιρειών ή κοινοπραξίας, τα τεχνικά στοιχεία πρέπει να υποβάλλονται ξεχωριστά για κάθε μέλος της.
- 9.4 Στα περιεχόμενα της τεχνικής προσφοράς δεν πρέπει σε καμία περίπτωση να εμφανίζονται οικονομικά στοιχεία. Ενδεχόμενη εμφάνιση οικονομικών στοιχείων αποτελεί λόγο απόρριψης της προσφοράς.
- 9.5 Η τεχνική προσφορά συντάσσεται συμπληρώνοντας την αντίστοιχη ειδική ηλεκτρονική φόρμα του συστήματος. Στη συνέχεια, το σύστημα παράγει σχετικό ηλεκτρονικό αρχείο, σε μορφή .pdf, το οποίο υπογράφεται ψηφιακά και υποβάλλεται από τον προσφέροντα. Τα στοιχεία που περιλαμβάνονται στην ειδική ηλεκτρονική φόρμα του συστήματος και του παραγόμενου ψηφιακά υπογεγραμμένου ηλεκτρονικού αρχείου πρέπει να ταυτίζονται. Σε αντίθετη περίπτωση, το σύστημα παράγει σχετικό μήνυμα και ο προσφέρων καλείται να παράγει εκ νέου το ηλεκτρονικό αρχείο .pdf. Εφόσον, οι τεχνικές προδιαγραφές, οικονομική προσφορά (ποσοστό έκπτωσης) δεν έχουν αποτυπωθεί στο σύνολό τους στις ειδικές ηλεκτρονικές φόρμες του συστήματος, ο προσφέρων επισυνάπτει ψηφιακά υπογεγραμμένα τα σχετικά ηλεκτρονικά αρχεία που υπάρχουν στην με αριθμ. 30/2015 μελέτη.
- 9.6 Τα ανωτέρω στοιχεία και δικαιολογητικά του (υπο)φακέλου «Δικαιολογητικά Συμμετοχής – Τεχνική Προσφορά» υποβάλλονται από τον προσφέροντα ηλεκτρονικά σε μορφή αρχείου τύπου .pdf, με ποινή αποκλεισμού σε αντίθετη περίπτωση. Προσκομίζονται κατά περίπτωση από αυτόν εντός τριών (3) εργάσιμων ημερών (από την καταληκτική ημερομηνία ηλεκτρονικής υποβολής) στο πρωτόκολλο του Δήμου Καλαμάτας, πλην των Φ. Ε. Κ., με διαβιβαστικό όπου θα αναφέρονται αναλυτικά τα προσκομιζόμενα δικαιολογητικά και στοιχεία της τεχνικής προσφοράς του. Τα δικαιολογητικά ή τα άλλα στοιχεία του υποφακέλου «Δικαιολογητικά συμμετοχής – Τεχνική Προσφορά» που έχουν υποβληθεί με την ηλεκτρονική προσφορά αλλά απαιτούνται να προσκομισθούν στην υπηρεσία που διενεργεί το διαγωνισμό εντός της ανωτέρω αναφερόμενης προθεσμίας είναι τα δικαιολογητικά - στοιχεία που δεν έχουν εκδοθεί / συνταχθεί από τον ίδιο τον οικονομικό φορέα (προσφέροντα) και κατά συνέπεια δεν φέρουν την ψηφιακή του υπογραφή. Ως τέτοια στοιχεία ενδεικτικά αναφέρονται, για παράδειγμα, η εγγυητική συμμετοχής, πιστοποιητικά ή βεβαιώσεις που έχουν εκδοθεί από δημόσιες αρχές ή άλλους φορείς κ. τ. λ.
- Όταν υπογράφονται από τον ίδιο τον προσφέροντα φέρουν ψηφιακή υπογραφή. Οι τυχόν απαιτούμενες δηλώσεις ή υπεύθυνες δηλώσεις του παρόντος άρθρου που

υπογράφονται ψηφιακά από τους έχοντες υποχρέωση προς τούτο, δεν απαιτείται να φέρουν σχετική θεώρηση γνησίου υπογραφής.

- 9.7 Οι υπεύθυνες δηλώσεις, όπου αυτές απαιτούνται, πρέπει να φέρουν ημερομηνία ταυτόσημη με αυτή της ψηφιακής υπογραφής τους η οποία να είναι εντός των τελευταίων τριάντα (30) ημερολογιακών ημερών προ της καταληκτικής ημερομηνίας υποβολής των προσφορών. Δεν απαιτείται βεβαίωση του γνησίου της υπογραφής από αρμόδια διοικητική αρχή ή τα Κέντρα Εξυπηρέτησης Πολιτών (Κ. Ε. Π.).
- 9.8 Σε περίπτωση μη υποβολής ή κατά παρέκκλιση, των απαιτήσεων της διακήρυξης, υποβολής δικαιολογητικών του υποφακέλου «Δικαιολογητικά Συμμετοχής – Τεχνική Προσφορά», η προσφορά απορρίπτεται ως απαράδεκτη.
- 9.9 Στον (υπο)φάκελο με την ένδειξη «Οικονομική Προσφορά» περιλαμβάνεται η οικονομική προσφορά του συμμετέχοντος στο διαγωνισμό, η οποία θα πρέπει να έχει συνταχθεί και να περιέχει τα απαιτούμενα από τη διακήρυξη οικονομικά στοιχεία της προσφοράς, με ποινή αποκλεισμού σε αντίθετη περίπτωση. Συγκεκριμένα :
- α) Γίνονται δεκτές οι προσφορές οι οποίες δεν είναι υπερβατικές από τον προϋπολογισμό της μελέτης .
- β) Η προσφερόμενη τιμή πρέπει να προκύπτει με σαφήνεια από την οικονομική προσφορά.
- γ) Οι τιμές πρέπει να περιλαμβάνουν τις ενδεχόμενες υπέρ τρίτων κρατήσεις ως και κάθε άλλη επιβάρυνση για παράδοση των ειδών στο Δήμο, όπως προβλέπεται στην διακήρυξη, εκτός του Φ.Π.Α., ο οποίος θα αναφέρεται χωριστά. Θα συμπληρώνονται και θα υποβάλλονται σε μορφή .pdf, και τα έντυπα οικονομικής προσφοράς που επισυνάπτονται στη μελέτη.
- 9.10 Η Οικονομική Προσφορά υποβάλλεται ηλεκτρονικά, με ποινή αποκλεισμού σε αντίθετη περίπτωση, στον (υπο) φάκελο «Οικονομική Προσφορά». Η Οικονομική Προσφορά συντάσσεται συμπληρώνοντας την αντίστοιχη ειδική ηλεκτρονική φόρμα του συστήματος. Στη συνέχεια, το σύστημα παράγει σχετικό ηλεκτρονικό αρχείο, σε μορφή .pdf, το οποίο υπογράφεται ψηφιακά και υποβάλλεται από τον προσφέροντα. Τα στοιχεία που περιλαμβάνονται στην ειδική ηλεκτρονική φόρμα του συστήματος και του παραγόμενου ψηφιακά υπογεγραμμένου ηλεκτρονικού αρχείου πρέπει να ταυτίζονται. Σε αντίθετη περίπτωση, το σύστημα παράγει σχετικό μήνυμα και ο προσφέρων καλείται να παράγει εκ νέου του ηλεκτρονικό αρχείο .pdf. Εφόσον η οικονομική προσφορά δεν έχει αποτυπωθεί στο σύνολό της στις ειδικές ηλεκτρονικές φόρμες του συστήματος, ο προσφέρων επισυνάπτει ψηφιακά υπογεγραμμένα τα σχετικά ηλεκτρονικά αρχεία.
- 9.11 Σε περίπτωση μη υποβολής ή κατά παρέκκλιση των απαιτήσεων της διακήρυξης, υποβολής δικαιολογητικών του (υπο)φακέλου «Οικονομική Προσφορά», η προσφορά απορρίπτεται ως απαράδεκτη.
- 9.12 Δεν αναγνωρίζεται, δεν θεραπεύεται εκ των υστέρων και οδηγεί υποχρεωτικά σε απόρριψη της προσφοράς η εκ παραδρομής υποβολή δικαιολογητικών της οικονομικής προσφοράς στον (υπο)φάκελο «Δικαιολογητικά Συμμετοχής - Τεχνική Προσφορά». Ομοίως, δεν αναγνωρίζεται, δεν θεραπεύεται εκ των υστέρων και οδηγεί σε απόρριψη της προσφοράς (λόγω μη εύρεσης κατά την ηλεκτρονική αποσφράγιση του (υπο)φακέλου «Δικαιολογητικά Συμμετοχής – Τεχνική Προσφορά»), η εκ παραδρομής υποβολή δικαιολογητικού συμμετοχής ή δικαιολογητικού της τεχνικής προσφοράς στον υποφάκελο «Οικονομική Προσφορά».
- 9.13 Αναφορικά με το θέμα της επικύρωσης αντιγράφων εγγράφων, για το σύνολο των απαιτούμενων από την παρούσα διακήρυξη δικαιολογητικών και στοιχείων της

προσφοράς, ισχύουν οι διατάξεις του 1^{ου} άρθρου του Ν. 4250/2014. Υποβαλλόμενα με την προσφορά ηλεκτρονικά αρχεία .pdf των απαιτούμενων δικαιολογητικών και εγγράφων που δεν είναι ψηφιακά υπογεγραμμένα από τον εκδότη τους, εκλαμβάνονται ως υποβληθέντα απλά φωτοαντίγραφα, και για την αποδοχή τους ή μη, εξετάζονται με βάση τις διατάξεις του 1^{ου} άρθρου του Ν. 4250/2014. Επισημαίνεται ότι σε υποβληθέντα τέτοια στοιχεία διενεργείται υποχρεωτικά από την αρμόδια για το διαγωνισμό Υπηρεσία δειγματοληπτικός έλεγχος, προκειμένου να εξακριβωθεί η ακρίβεια αυτών, σε ποσοστό τουλάχιστον 5%, ιδίως ζητώντας τη συνδρομή των υπηρεσιών ή φορέων που εξέδωσαν τα πρωτότυπα. Διαπίστωση ότι υποβλήθηκαν αλλοιωμένα στοιχεία επιφέρει κυρώσεις σύμφωνα με τα καθοριζόμενα στην 6^η παράγραφο του 22^{ου} άρθρου του Ν.1599/1986, εφόσον τέτοια πράξη δεν τιμωρείται αυστηρότερα από άλλη ποινική διάταξη. Σε κάθε τέτοια περίπτωση, η εκδοθείσα βάσει των στοιχείων διοικητική ή άλλη πράξη, ανακαλείται αμέσως.

- 9.14 Η κατάρτιση και η υποβολή των προσφορών πραγματοποιείται ηλεκτρονικά, με χρήση της πλατφόρμας του Εθνικού Συστήματος Ηλεκτρονικών Δημοσίων Συμβάσεων (Ε. Σ. Η. ΔΗ. Σ.) μέσω της διαδικτυακής πύλης www.promitheus.gov.gr, Μετά την παρέλευση της καταληκτικής για την κατάθεση των προσφορών ημερομηνίας και ώρας, δεν υπάρχει δυνατότητα υποβολής προσφοράς στο σύστημα.
- 9.15 Ο χρόνος υποβολής της προσφοράς και οποιαδήποτε ηλεκτρονική επικοινωνία μέσω του συστήματος βεβαιώνεται αυτόματα από το σύστημα με υπηρεσίες χρονοσήμανσης σύμφωνα με τα οριζόμενα στο 6^ο άρθρο της Υ. Α. Π1/2390/16-10-2013.
- 9.16 Προσφορές που τυχόν υποβληθούν ή περιέλθουν στην Υπηρεσία αποκλειστικά σε έντυπη μορφή (για τις οποίες δεν έχει πραγματοποιηθεί κατάθεση ηλεκτρονικής προσφοράς στο σύστημα) δεν αποσφραγίζονται και επιστρέφονται στους αποστολείς τους.
- 9.17 Απαιτούμενα από την παρούσα διακήρυξη για προσκόμιση σε έντυπη μορφή στοιχεία, τα οποία υποβάλλονται ή περιέρχονται στην Υπηρεσία μετά την καθοριζόμενη προθεσμία, θεωρούνται εκπρόθεσμα κατατεθέντα και οδηγούν σε απόρριψη της προσφοράς.
- 9.18 Μετά την κατάθεση της προσφοράς δεν γίνεται αποδεκτή αλλά απορρίπτεται ως απαράδεκτη κάθε διευκρίνιση, τροποποίηση ή απόκρουση όρου της διακήρυξης ή της προσφοράς. Διευκρινίσεις δίνονται από τον προσφεύγοντα μόνο όταν ζητούνται από την επιτροπή διαγωνισμού και με τον τρόπο που υποδεικνύεται από αυτήν. Από τις διευκρινίσεις που δίνονται σύμφωνα με τα παραπάνω, λαμβάνονται υπόψη μόνο εκείνες που αναφέρονται στα σημεία που ζητήθηκαν.
- 9.19 Σε περίπτωση συνυποβολής με την προσφορά στοιχείων και πληροφοριών εμπιστευτικού χαρακτήρα, ενδεχόμενη γνωστοποίηση των οποίων στους άλλους διαγωνιζόμενους θα έθιγε τα έννομα συμφέροντά του προσφέροντος, ιδίως αν τα στοιχεία αυτά αφορούν στα τεχνικά ή εμπορικά απόρρητα και τις εμπιστευτικές πτυχές των προσφορών, ο προσφέρων σημαίνει με χρήση του σχετικού πεδίου του συστήματος τα στοιχεία εκείνα της προσφοράς του που έχουν εμπιστευτικό χαρακτήρα. Σε αντίθετη περίπτωση, δύναται να λαμβάνουν γνώση αυτών των πληροφοριών οι λοιποί διαγωνιζόμενοι. Από το σύστημα παρέχεται η σχετική επιλογή για την επισήμανση της εμπιστευτικότητας κατά την ηλεκτρονική επισύναψη των αρχείων στους υπο(φακέλους) της προσφοράς. Η Υπηρεσία δεν αποκαλύπτει πληροφορίες που του έχουν διαβιβάσει οι προσφέροντες και τις οποίες έχουν χαρακτηρίσει ως εμπιστευτικές.

Άρθρο 10°**Διευκρινίσεις επί της Προκήρυξης και του Διαγωνισμού**

Μπορούν να ζητηθούν συμπληρωματικές πληροφορίες, σχετικές με τα έγγραφα του διαγωνισμού, μέχρι και έξι (6) εργάσιμες ημέρες πριν από την καταληκτική ημερομηνία υποβολής των προσφορών. Οι συμπληρωματικές πληροφορίες αποστέλλονται ή παραδίδονται το αργότερο τέσσερις (4) εργάσιμες ημέρες μετά τη λήψη της σχετικής αίτησης.

Τα ανωτέρω αιτήματα υποβάλλονται ηλεκτρονικά μόνο στο δικτυακό τόπο του συγκεκριμένου διαγωνισμού μέσω της Διαδικτυακής πύλης www.promitheus.gov.gr του Ε. Σ. Η. ΔΗ. Σ. και φέρουν ψηφιακή υπογραφή. Αιτήματα παροχής συμπληρωματικών πληροφοριών – διευκρινίσεων υποβάλλονται μόνο από εγγεγραμμένους στο σύστημα οικονομικούς φορείς, δηλαδή διαθέτουν σχετικά διαπιστευτήρια που τους έχουν χορηγηθεί (όνομα χρήστη και κωδικό πρόσβασης) ύστερα από αίτησή τους. Τα αιτήματα, συνοδεύονται υποχρεωτικά από επισυναπτόμενο ηλεκτρονικό αρχείο σε μορφή αρχείου .pdf, με το κείμενο των ερωτημάτων, το οποίο υποχρεωτικά πρέπει να είναι ψηφιακά υπογεγραμμένο. Αιτήματα που υποβάλλονται εκτός των ανωτέρω προθεσμιών δεν εξετάζονται. Παρομοίως, δεν εξετάζονται τα αιτήματα που υποβάλλονται είτε με άλλο τρόπο είτε το ηλεκτρονικό αρχείο που τα συνοδεύει δεν είναι ψηφιακά υπογεγραμμένο.

Άρθρο 11ο**(Ενστάσεις)**

Ένσταση κατά της διακήρυξης του διαγωνισμού ή της νομιμότητας διενέργειάς του, ή της συμμετοχής προμηθευτή σε αυτόν υποβάλλεται εγγράφως ως εξής:

1. Κατά της διακήρυξης του διαγωνισμού, στην αρμόδια για τη διενέργεια του διαγωνισμού Υπηρεσία, μέσα στο μισό του χρονικού διαστήματος από την δημοσίευση της διακήρυξης μέχρι την ημερομηνία υποβολής των προσφορών.

Για τον καθορισμό της προθεσμίας αυτής συνυπολογίζονται και οι ημερομηνίες της δημοσίευσης της διακήρυξης και της υποβολής των προσφορών.

Αν προκύπτει κλάσμα θεωρείται ολόκληρη μέρα. Η ένσταση εξετάζεται από την Οικονομική Επιτροπή και η σχετική απόφαση εκδίδεται το αργότερο σε πέντε (5) εργάσιμες μέρες πριν από την διενέργεια του διαγωνισμού. Οι ενιστάμενοι λαμβάνουν γνώση της σχετικής απόφασης με δική τους φροντίδα.

Σε περίπτωση που με την παραπάνω τροποποιείται όρος της διακήρυξης, η Ο.Ε. μεταθέτει με απόφασή της την ημερομηνία της διενέργειας του διαγωνισμού ισόχρονα με την αρχική, μετά την δημοσίευση της σχετικής τροποποιημένης διακήρυξης στις ίδιες εφημερίδες που δημοσιεύτηκε η αρχική διακήρυξη.

2. Κατά της νομιμότητας της διενέργειας του διαγωνισμού ή της συμμετοχής προμηθευτή σ' αυτόν, μόνο από προμηθευτή που συμμετέχει στο διαγωνισμό ή αποκλείστηκε απ' αυτόν σε οποιοδήποτε στάδιο της διαδικασίας του και για τους λόγους που ανακύπτουν κατά το αντίστοιχο στάδιο, στην αρμόδια για την διενέργεια του διαγωνισμού υπηρεσία κατά τη διάρκεια του διαγωνισμού, μέχρι και την επόμενη εργάσιμη ημέρα από την ανακοίνωση του αποτελέσματος του αντίστοιχου σταδίου.

Η ένσταση αυτή, καθώς και η ένσταση επί της οικονομικής προσφοράς, δεν επιφέρει αναβολή ή διακοπή του διαγωνισμού αλλά εξετάζεται κατά την αξιολόγηση των αποτελεσμάτων του διαγωνισμού καθώς και μετά την αποσφράγιση των οικονομικών προσφορών από την Ε.Α. η οποία υποβάλλει την ένσταση με αιτιολογημένη γνωμοδότησή της στην Οικονομική Επιτροπή η οποία αποφαινεται τελικά.

3. Οι αποφάσεις της Οικονομικής Επιτροπής επί των ενστάσεων καθώς και η απόφαση που αφορά στην κατακύρωση του διαγωνισμού ελέγχονται για την νομιμότητά τους και είναι δυνατή η προσβολή τους στην Αποκεντρωμένη διοίκηση κατά τις διατάξεις του Δ.Κ.Κ. όπως αυτός ισχύει κάθε φορά.
4. Ενστάσεις που υποβάλλονται για οιοσδήποτε άλλους από τους προαναφερόμενους λόγους, προ της υπογραφής της σύμβασης δεν γίνονται δεκτές.
5. Ενστάσεις - προσφυγές υποβάλλονται ηλεκτρονικά από τους οικονομικούς φορείς, σύμφωνα με την κείμενη νομοθεσία, μέσω του συστήματος και επισυνάπτοντας το σχετικό έγγραφο σε μορφή αρχείου τύπου .pdf το οποίο φέρει ψηφιακή υπογραφή.
Ενστάσεις που δεν υποβάλλονται σύμφωνα με τα παραπάνω οριζόμενα θεωρούνται ως μη υποβληθείσες.

Άρθρο 12°

Τιμές προσφορών

Το σύνολο της προμήθειας είναι διαιρετό, δηλ. μπορούν να αναδειχτούν περισσότεροι του ενός μειοδότες.

Κριτήριο κατακύρωσης αποτελεί, εφόσον υπάρχει συμφωνία με τις τεχνικές περιγραφές των ειδών, η χαμηλότερη τιμή ανά είδος.

Η προσφερόμενη τιμή θα είναι σε Euro.

Προσφορά σε άλλο νόμισμα ή με ρήτρα απορρίπτεται ως απαράδεκτη.

Προσφορά που θέτει όρο αναπροσαρμογής χωρίς αυτό να προβλέπεται, απορρίπτεται ως απαράδεκτη. Προσφορά που δεν προκύπτει με σαφήνεια η προσφερόμενη τιμή απορρίπτεται ως απαράδεκτη.

Δεν ορίζεται όρος περί αναπροσαρμογής της τιμής, δηλαδή αυτή είναι σταθερή σ' όλη την διάρκεια της σύμβασης. Γι' αυτό προσφορά με τιμές μη σταθερές απορρίπτεται.

Άρθρο 13°

Τρόπος διενέργειας του διαγωνισμού – Ηλεκτρονική αποσφράγιση προσφορών

- 13.1 Η αποσφράγιση των προσφορών πραγματοποιείται ηλεκτρονικά, σύμφωνα με την απαιτούμενη από το σύστημα διαδικασία, από το αρμόδιο συλλογικό όργανο διενέργειας του διαγωνισμού και αξιολόγησης των αποτελεσμάτων αυτού (Επιτροπή Διενέργειας Διαγωνισμού – Ε. Δ. Δ.), εφαρμοζόμενων κατά τα λοιπά των κείμενων διατάξεων για την ανάθεση δημοσίων συμβάσεων και διαδικασιών.
- 13.2 Η Επιτροπή προβαίνει στην διαδικασία αποσφράγισης των προσφορών, τρεις (3) εργάσιμες ημέρες μετά την καταληκτική ημερομηνία υποβολής των προσφορών, ήτοι την 30/12/2015.
- 13.3 Κατά την προαναφερόμενη ημερομηνία και ώρα γίνεται αποσφράγιση μόνο των ηλεκτρονικών (υπό)φακέλων «Δικαιολογητικά Συμμετοχής – Τεχνική Προσφορά». Οι ηλεκτρονικοί (υπο)φάκελοι των οικονομικών προσφορών αποσφραγίζονται ηλεκτρονικά μέσω των αρμόδιων πιστοποιημένων στο σύστημα οργάνων, σε ημερομηνία και ώρα που θα γνωστοποιηθεί σε αυτούς, των οποίων οι προσφορές κρίθηκαν αποδεκτές, μετά την αξιολόγηση των λοιπών στοιχείων αυτών. Αμέσως μετά την ηλεκτρονική αποσφράγιση των (υπο)φακέλων «Δικαιολογητικά Συμμετοχής – Τεχνική Προσφορά», οι συμμετέχοντες στο διαγωνισμό θα έχουν ηλεκτρονική πρόσβαση στο περιεχόμενο των προσφορών που αποσφραγίσθηκαν. Ομοίως, μετά την ηλεκτρονική αποσφράγιση των (υπο)φακέλων «Οικονομική Προσφορά», οι

προσφέροντες των οποίων οι οικονομικές προσφορές αποσφραγίσθηκαν, θα έχουν ηλεκτρονική πρόσβαση στο περιεχόμενο των προσφορών που αποσφραγίσθηκαν προκειμένου να λάβουν γνώση των τιμών που προσφέρθηκαν.

Άρθρο 14^ο

Αξιολόγηση προσφορών

Μετά την ηλεκτρονική αποσφράγιση των προσφορών, η Επιτροπή Διαγωνισμού προβαίνει στην αξιολόγηση αυτών, μέσω των αρμοδίων πιστοποιημένων στο Σύστημα οργάνων της, εφαρμοζόμενων κατά τα λοιπά των κειμένων διατάξεων για την ανάθεση δημοσίων συμβάσεων και των διαδικασιών της Αναθέτουσας Αρχής. Ειδικότερα :

- 14.1 μετά την τρίτη (3) εργάσιμη ημέρα μετά την καταληκτική ημερομηνία υποβολής των προσφορών και ταχυδρομικά, αποσφραγίζονται ηλεκτρονικά οι (υπο)φάκελοι «Δικαιολογητικά Συμμετοχής – Τεχνική Προσφορά» μέσω των αρμόδιων πιστοποιημένων στο σύστημα οργάνων της Αναθέτουσας Αρχής, εφαρμοζόμενων κατά τα λοιπά των κειμένων διατάξεων για την ανάθεση δημοσίων συμβάσεων και διαδικασιών, και οι συμμετέχοντες αποκτούν πλέον πρόσβαση για ενημέρωση στο περιεχόμενο αυτών. Για την αποσφράγιση, οι συμμετέχοντες ενημερώνονται με ηλεκτρονικό μήνυμα / ειδοποίηση, που παράγεται αυτόματα από το σύστημα.
- 14.2 Η αρμόδια επιτροπή αποσφράγισης – ελέγχου δικαιολογητικών συμμετοχής, παραλαμβάνει τους ενσφραγιστούς φακέλους με τα τυχόν επιμέρους απαιτούμενα σε έντυπη μορφή δικαιολογητικά των προσφορών, τα οποία έχουν κατατεθεί στην Υπηρεσία σύμφωνα με τις απαιτήσεις της διακήρυξης από τους συμμετέχοντες. Η επιτροπή αποσφραγίζει τους κυρίως φακέλους και τους υποφακέλους με την ένδειξη «Επιμέρους Έντυπα Δικαιολογητικά Συμμετοχής – Τεχνικής Προσφοράς».
Οι υποφάκελοι με την ένδειξη «Επιμέρους Έντυπα Οικονομικής Προσφοράς» δεν αποσφραγίζονται.
- 14.3 Μετά και την ως άνω αποσφράγιση, η επιτροπή προβαίνει στην καταχώρηση όσων έχουν υποβάλει προσφορές, σε πρακτικό αποσφράγισης δικαιολογητικών – τεχνικών προσφορών, το οποίο υπογράφεται από τα μέλη της.
- 14.4 Στη συνέχεια η Επιτροπή Διενέργειας Διαγωνισμού προχωρεί στην αξιολόγηση των δικαιολογητικών που κατατέθηκαν από τους συμμετέχοντες για την πληρότητα και την νομιμότητά τους – σύμφωνα με τα ισχύοντα – καθώς και των τεχνικών προσφορών για τη συμφωνία ή ασυμφωνία τους με τις τεχνικές προδιαγραφές / απαιτήσεις της Διακήρυξης-Μελέτης.
- 14.5 Κατά το στάδιο αυτό της διαδικασίας, η επιτροπή ή άλλοι πιστοποιημένοι χρήστες του συστήματος από το Δήμο Καλαμάτας, μπορούν να απευθύνουν αιτήματα ηλεκτρονικά, μέσω της παρεχόμενης από το σύστημα εφαρμογής, στους συμμετέχοντες χρήστες – οικονομικούς φορείς, για παροχή διευκρινίσεων ή συμπληρώσεων επί νομίμως υποβληθέντων δικαιολογητικών. Οι συμμετέχοντες στο διαγωνισμό χρήστες – οικονομικοί φορείς υποχρεούνται, με ποινή αποκλεισμού σε αντίθετη περίπτωση, να παρέχουν ηλεκτρονικά μέσω του συστήματος και κατά περίπτωση εγγράφως (αν ζητηθεί) τις ζητούμενες διευκρινίσεις – συμπληρώσεις εντός των προθεσμιών που τους ορίζονται.
- 14.6 Μετά την ολοκλήρωση ελέγχου των δικαιολογητικών συμμετοχής, η Επιτροπή Διενέργειας Διαγωνισμού ελέγχει τους φακέλους τεχνικής προσφοράς αυτών, που δεν αποκλείστηκαν κατά το προηγούμενο στάδιο. Σε επόμενες συνεχόμενες κλειστές συνεδριάσεις της, η Ε. Δ. θα ελέγξει και θα αξιολογήσει το περιεχόμενο των τεχνικών

- προσφορών, προκειμένου να διαπιστώσει εάν ικανοποιούν τους όρους της διακήρυξης και θα καταχωρήσει, σε σχετικό Πρακτικό της, τυχόν προσφορές που χαρακτηρίζει απορριπτές, αναλύοντας, για κάθε μία από αυτές, τους ακριβείς λόγους απόρριψης.
- 14.7 Σε περίπτωση συνυποβολής με την Προσφορά στοιχείων και πληροφοριών εμπιστευτικού χαρακτήρα, η γνωστοποίηση των οποίων στους Συνδιαγωνιζόμενους θα έθιγε τα συμφέροντα τους, τότε ο υποψήφιος Ανάδοχος οφείλει να σημειώνει στο σχετικό πεδίο του συστήματος με την ένδειξη «Εμπιστευτικό». Σε αντίθετη περίπτωση θα δύνανται να λαμβάνουν γνώση αυτών των πληροφοριών οι Συνδιαγωνιζόμενοι. Η έννοια της πληροφορίας εμπιστευτικού χαρακτήρα αφορά μόνον στην προστασία του απορρήτου που καλύπτει τεχνικά ή εμπορικά ζητήματα της επιχείρησης του ενδιαφερομένου.
- 14.8 Στη συνέχεια η Επιτροπή Διαγωνισμού προτείνει τον αποκλεισμό περιπτώσεων παραβίασης των όρων ή έλλειψης δικαιολογητικών, χαρακτηρίζει ποιες προσφορές κρίνονται «τυπικά αποδεκτές ή μη» και συντάσσει πρακτικό, το οποίο και αποστέλλεται με ηλεκτρονικό μήνυμα (με χρήση του συστήματος) στους συμμετέχοντες.
- Κατά του πρακτικού αυτού χωρούν ενστάσεις μόνο από συμμετέχοντα στο διαγωνισμό ή αποκλεισθέντα από αυτόν σε οποιοδήποτε στάδιο της διαδικασίας του και για λόγους που ανακύπτουν κατά το αντίστοιχο στάδιο. Η ένσταση υποβάλλεται μέσω του συστήματος και επισυνάπτοντας το σχετικό έγγραφο σε μορφή αρχείου .pdf το οποίο φέρει ψηφιακή υπογραφή, μέχρι και την επόμενη εργάσιμη ημέρα από την ημέρα ανακοίνωσης του αποτελέσματος του αντίστοιχου σταδίου. Η ένσταση αυτή δεν επιφέρει αναβολή ή διακοπή του διαγωνισμού, αλλά εξετάζεται κατά την αξιολόγηση των αποτελεσμάτων του διαγωνισμού από την αρμόδια επιτροπή, η οποία υποβάλλει την ένσταση με αιτιολογημένη γνωμοδότησή της στην Οικονομική Επιτροπή, η οποία τελικά αποφασίζει.
- 14.9 Ακολουθεί η κατά τα προβλεπόμενα έκδοση απόφασης από την Οικονομική Επιτροπή για το υπόψη στάδιο του διαγωνισμού. Η απόφαση αναρτάται ηλεκτρονικά στο Σύστημα στο χώρο του διαγωνισμού και σχετική ηλεκτρονική ειδοποίηση (μέσω ηλεκτρονικού μηνύματος) με χρήση του Συστήματος, αποστέλλεται με μέριμνα της Υπηρεσίας που διενεργεί το διαγωνισμό, στους συμμετέχοντες για ενημέρωση.
- 14.10 Για όσες προσφορές κρίθηκαν αποδεκτές (δικαιολογητικά συμμετοχής – τεχνική προσφορά), κατά το ανωτέρω στάδιο και μετά την άπρακτη παρέλευση του χρόνου υποβολής προσφυγών ή την εξέταση τυχόν προσφυγών ή παρατηρήσεων που υποβλήθηκαν για το στάδιο, ορίζεται από την Επιτροπή Διαγωνισμού η ημερομηνία και ώρα ηλεκτρονικής αποσφράγισης των οικονομικών προσφορών. Στους συμμετέχοντες που δεν έχουν αποκλειστεί κατά το προηγούμενο στάδιο, αποστέλλεται ενημερωτικό ηλεκτρονικό μήνυμα (με χρήση του συστήματος) για την καθορισθείσα ημερομηνία και ώρα διενέργειας της ηλεκτρονικής αποσφράγισης των οικονομικών προσφορών.
- 14.11 Στην καθορισθείσα ως άνω ημερομηνία και ώρα, η αρμόδια επιτροπή προβαίνει στην ηλεκτρονική αποσφράγιση των (υπο)φακέλων Οικονομική Προσφορά και οι συμμετέχοντες αποκτούν πλέον πρόσβαση για ενημέρωση στο περιεχόμενο αυτών. Για την αποσφράγιση οι συμμετέχοντες ενημερώνονται με ηλεκτρονικό μήνυμα / ειδοποίηση που παράγεται αυτόματα από το σύστημα.
- 14.12 Στη συνέχεια η επιτροπή αποσφραγίζει τον κυρίως φάκελο και τους υποφακέλους με την ένδειξη Επιμέρους Έντυπα Οικονομικής Προσφοράς για όσες προσφορές δεν έχουν αποκλειστεί στο προηγούμενο στάδιο.
- Ακολουθεί η αξιολόγηση από την επιτροπή των οικονομικών προσφορών, κατά την οποία οι οικονομικές προσφορές ελέγχονται έναντι των όρων της διακήρυξης και όσες

κριθούν παραδεκτές κατατάσσονται με βάση το κριτήριο κατακύρωσης. Η επιτροπή εισηγείται / γνωμοδοτεί με πρακτικό επί της αποδοχής ή μη των οικονομικών προσφορών καθώς και επί της ανάδειξης αυτού στον οποίο πρόκειται να γίνει η κατακύρωση, το οποίο υποβάλλεται αρμοδίως στην Οικονομική Επιτροπή για τη λήψη και έκδοση της προβλεπόμενης απόφασης.

- 14.13 Στη συνέχεια, η Οικονομική Επιτροπή εκδίδει κατά τα προβλεπόμενα την απόφαση για το υπόψη στάδιο του διαγωνισμού. Η απόφαση αναρτάται ηλεκτρονικά στο Σύστημα στο χώρο του διαγωνισμού και σχετική ηλεκτρονική ειδοποίηση (μέσω ηλεκτρονικού μηνύματος) με χρήση του Συστήματος, αποστέλλεται με μέριμνα της Υπηρεσίας που διενεργεί το διαγωνισμό στους συμμετέχοντες, για ενημέρωση.
- 14.14 Προσφορές που παρουσιάζουν, κατά την κρίση του αρμοδίου για την αξιολόγηση των αποτελεσμάτων του διαγωνισμού οργάνου, ουσιώδεις αποκλίσεις από τους όρους της διακήρυξης και τις τεχνικές προδιαγραφές απορρίπτονται ως απαράδεκτες.
- 14.15 Σε κάθε περίπτωση για την κατακύρωση αποφασίζει η Οικονομική Επιτροπή του Δήμου, η δε σχετική απόφαση υποβάλλεται στον Γενικό Γραμματέα Αποκεντρωμένης Διοίκησης για έλεγχο νομιμότητας. Η απόφαση για την κατακύρωση της δημοπρασίας είναι δυνατό να ληφθεί και μετά την πάροδο ισχύος των προσφορών και η σύμβαση να καταρτιστεί έγκυρα, εάν συμφωνεί και ο μειοδότης.

Άρθρο 15°

Προέλευση των προσφερομένων ειδών - Έλεγχος εγκαταστάσεων

Οι προμηθευτές που επιθυμούν να λάβουν μέρος στο διαγωνισμό υποχρεούνται να αναφέρουν στις προσφορές τους τη χώρα προέλευσης και κατασκευής των ειδών που προσφέρουν. Τα παραπάνω δεν εφαρμόζονται για προϊόντα προερχόμενα από χώρες της Ευρωπαϊκής Ένωσης.

Άρθρο 16ο

Ανακοίνωση κατακύρωσης

Τόσο στον/ους συμμετέχοντα/ντες που έγινε η κατακύρωση (ανάδοχο/ους), όσο και στους υπόλοιπους συμμετέχοντες αποστέλλεται ανακοίνωση, η οποία συνοδεύεται από την αντίστοιχη απόφαση. Η σχετική απόφαση αποστέλλεται στον Γενικό Γραμματέα Αποκεντρωμένης Διοίκησης για έλεγχο, μετά την έκδοση της απόφασης αυτής αποστέλλεται στον ανάδοχο πρόσκληση για την υπογραφή της αντίστοιχης σύμβασης.

Άρθρο 17ο

Ενημέρωση για την υπογραφή σύμβασης – Ποινικές ρητρες

Μετά τις παραπάνω εγκρίσεις ο ανάδοχος καλείται (άρθρο 24 του Ε.Κ.Π. Ο.Τ.Α.) να προσέλθει σε ορισμένο τόπο και χρόνο, πάντως όχι μεγαλύτερο των δέκα (10) ημερών από την έγγραφη ειδοποίησή του να υπογράψει τη σχετική σύμβαση (η οποία συντάσσεται σύμφωνα με τα αναγραφόμενα στο άρθρο 25 του Ε.Κ.Π. Ο.Τ.Α.) προσκομίζοντας και την προβλεπόμενη εγγύηση καλής εκτέλεσης. Αν αυτός δεν προσέλθει μέσα στην ανωτέρω προθεσμία να υπογράψει την σύμβαση κηρύσσεται έκπτωτος με απόφαση του Δημοτικού Συμβουλίου ύστερα από γνωμοδότηση του αρμοδίου οργάνου, σύμφωνα με τα οριζόμενα στο άρθρο 35 του Ε.Κ.Π. Ο.Τ.Α.

Άρθρο 18ο

Σύμβαση, Εγγύηση Καλής Εκτέλεσης της Σύμβασης - Ρήτρες

Η σύμβαση ισχύει από την υπογραφή της και για δυο (2) μήνες.

Η σύμβαση συντάσσεται με βάση τους όρους της προσφοράς του αναδόχου υπέρ του οποίου κατακυρώθηκε η προμήθεια, της διακήρυξης και της σχετικής μελέτης, στοιχεία τα οποία αποτελούν αναπόσπαστο μέρος της. Η σύμβαση δεν μπορεί να περιέχει όρους αντίθετους με τα παραπάνω στοιχεία.

Επίσης, ο ανάδοχος κηρύσσεται έκπτωτος σε κάθε περίπτωση παραβάσεως ή αθετήσεως οποιουδήποτε όρου της διακήρυξης, της μελέτης, της προσφοράς ή του συμφωνητικού. Σε αυτήν την περίπτωση, η εγγύηση καλής εκτέλεσης που κατατέθηκε από αυτόν καταπίπτει υπέρ του Δήμου λόγω ποινικής ρήτρας.

Μετά την υπογραφή της σύμβασης, κανένα άλλο έγγραφο κείμενο ή στοιχείο προγενέστερα συνταχθέν δεν είναι δυνατό να ληφθεί υπ' όψη με οποιονδήποτε τρόπο για την ερμηνεία των όρων αυτής.

Πριν από την υπογραφή ή κατά την υπογραφή της σύμβασης ο ανάδοχος της προμήθειας υποχρεούται να καταθέσει εγγυητική επιστολή καλής εκτέλεσης των όρων της σύμβασης ποσού ίσου με το 5% της συνολικής συμβατικής αξίας της προμήθειας χωρίς το Φ.Π.Α.

Άρθρο 19ο**Έξοδα – Κρατήσεις – Εισφορές**

Ο ανάδοχος βαρύνεται, με κάθε είδους νόμιμες κρατήσεις και φόρους υπέρ τρίτων ως και κάθε άλλη επιβάρυνση που θα ισχύει κατά την ημέρα της Δημοπράτησης. Ο Δήμος επιβαρύνεται μόνο με τον αναλογούντα Φ.Π.Α

Άρθρο 20ο**Παράδοση – παραλαβή**

Η παραγγελία των ειδών θα γίνεται σύμφωνα με τα όσα ορίζονται στην μελέτη.

Η μεταφορά και η τοποθέτηση τους θα γίνεται, με ευθύνη του αναδόχου, στους χώρους που περιγράφονται στη μελέτη και ορίζονται από την υπηρεσία, ανεξαρτήτως ποσότητας και αξίας παραγγελίας χωρίς καμία επιπλέον οικονομική επιβάρυνση. Η διαδικασία παραλαβής των ειδών γίνεται από επιτροπή παραλαβής.

Εάν η κατασκευή και η λειτουργία δεν είναι σύμφωνη με τους όρους της σύμβασης ή εμφανίζει ελαττώματα ή κακοτεχνίες, ο ανάδοχος είναι υποχρεωμένος ανάλογα με το μέγεθος αυτών είτε να αποκαταστήσει αυτές η να αντικαταστήσει το υλικό σύμφωνα με την απόφαση της επιτροπής παραλαβής και τις ισχύουσες διατάξεις.

Αν κατά τον έλεγχο του εξοπλισμού από το φορέα πιστοποίησης προκύψουν παρατηρήσεις ο προμηθευτής είναι υποχρεωμένος να προβεί στις απαραίτητες επιδιορθώσεις – τροποποιήσεις ή σε οποιαδήποτε άλλη ενέργεια χρειαστεί για να εκλείψουν οι παρατηρήσεις και να πιστοποιηθεί ο χώρος.

Άρθρο 21°**Πληρωμές**

Η πληρωμή θα γίνεται με την έκδοση χρηματικών ενταλμάτων πληρωμής μετά την έκδοση των νόμιμων παραστατικών (τιμολόγια) από τον προμηθευτή και την παραλαβή των ειδών από την αρμόδια επιτροπή του Δήμου.

Άρθρο 22ο**Επίλυση διαφορών**

Για την επίλυση των διαφορών που ενδεχομένως να προκύψουν μετά την υπογραφή της παρούσας σύμβασης, έχουν εφαρμογή οι διατάξεις του άρθρου 40 του ΕΚΠΟΤΑ.

1. Δημοσίευση

Η περίληψη της διακήρυξης αυτής θα δημοσιευθεί μία φορά και σύμφωνα με τις διατάξεις του Άρθρου 5 της Υ.Α. 11389/93 του ΥΠ.ΕΣ. σε συνδυασμό με τις διατάξεις του Ν. 3548/07, καθώς και στην ιστοσελίδα του Δήμου www.kalamata.gr

Η δαπάνη δημοσίευσης βαρύνει τον ανάδοχο. Οι σχετικές αποδείξεις πληρωμής προσκομίζονται από αυτόν κατά την υπογραφή της σύμβασης.

Έτσι συντάσσεται αυτό το απόσπασμα πρακτικού το οποίο υπογράφεται όπως ακολουθεί :

Η ΟΙΚΟΝΟΜΙΚΗ ΕΠΙΤΡΟΠΗ ΤΟΥ ΔΗΜΟΥ ΚΑΛΑΜΑΤΑΣ**Ο ΠΡΟΕΔΡΟΣ**

Δημήτριος Μπούχαλης

ΤΑ ΜΕΛΗ

1. Μπασακίδης Νικόλαος
2. Μπεχράκης Σταμάτης
3. Μπουζιάνης Παύλος
4. Νιάρχος Αναστάσιος
5. Πολίτης Δημήτριος
6. Φάβας Γεώργιος
7. Φαββατάς Δημήτριος

Ακριβές Απόσπασμα
Καλαμάτα 1 Δεκεμβρίου 2015
Ο ΠΡΟΕΔΡΟΣ
ΤΗΣ ΟΙΚΟΝΟΜΙΚΗΣ ΕΠΙΤΡΟΠΗΣ

ΔΗΜΗΤΡΙΟΣ ΣΤ. ΜΠΟΥΧΑΛΗΣ
(ΑΝΤΙΔΗΜΑΡΧΟΣ ΚΑΛΑΜΑΤΑΣ)